

Preisliste und Technische Daten  
Gültig für das Modelljahr 2016



Nutzfahrzeuge

# Der Amarok



## Modelle.

Modelle mit Dieselmotor		Getriebe	kW	Zul. Gesamtgewicht (kg)	Nutzlast (kg) von – bis	Preis in € o. MwSt.	Preis in € m. MwSt.
Amarok SingleCab	2,0-I-TDI	6-Gang-Schaltgetriebe	103	3.040	1.244 – 922	21.775,00	25.912,25
	2,0-I-TDI BMT*	6-Gang-Schaltgetriebe	103	3.040	1.244 – 922	22.270,00	26.501,30
	2,0-I-TDI	4MOTION zuschaltbar 6-Gang-Schaltgetriebe	103	3.040	1.166 – 845	23.475,00	27.935,25
	2,0-I-TDI	6-Gang-Schaltgetriebe	132	3.040	1.224 – 902	23.635,00	28.125,65
	2,0-I-TDI BMT*	6-Gang-Schaltgetriebe	132	3.040	1.224 – 902	24.130,00	28.714,70
	2,0-I-TDI	4MOTION zuschaltbar 6-Gang-Schaltgetriebe	132	3.040	1.146 – 825	25.335,00	30.148,65
	2,0-I-TDI	8-Gang-Automatik	132	3.040	1.208 – 886	25.455,00	30.291,45
	2,0-I-TDI BMT*	8-Gang-Automatik	132	3.040	1.208 – 886	25.950,00	30.880,50
	2,0-I-TDI BMT*	4MOTION 8-Gang-Automatik	132	3.040	1.146 – 824	27.650,00	32.903,50
	2,0-I-TDI	4MOTION 8-Gang-Automatik	132	3.040	1.146 – 824	27.155,00	32.314,45

\* BlueMotion Technology

Informationen zu Kraftstoffverbrauch und CO<sub>2</sub>-Emissionen finden Sie am Ende dieser Preisliste.

Bitte beachten Sie, dass einige Sonderausstattungen bestimmten Kombinationszwängen unterliegen und/oder nicht miteinander kombiniert werden können sowie an bestimmte rechtliche Vorschriften gebunden sind. Volkswagen haftet ausdrücklich nicht für die missbräuchliche Nutzung dieser Ausstattungen. Einige Sonder- und Spezialausstattungen können zu einer verlängerten Lieferzeit des Fahrzeugs führen. Bitte sprechen Sie Ihre individuellen Wünsche mit einem Volkswagen Nutzfahrzeuge Partner ab. Nur Ihr Volkswagen Nutzfahrzeuge Partner kann die notwendigen Kombinationserfordernisse sowie die Richtigkeit und Vollständigkeit der Angaben in dem ihm zur Verfügung stehenden Bestellsystem überprüfen.

Die hier abgebildeten Nutzlastbereiche wurden unter Berücksichtigung von wähl- oder abwählbaren Ausstattungen oder sonstigen Umfängen, die nicht zum serienmäßigen Liefer- oder Leistungsumfang gehören, ermittelt. Die tatsächliche Nutzlast eines Fahrzeugs, die sich aus der Differenz zwischen zulässigem Gesamtgewicht und Leergewicht errechnet, ist nur durch Wiegen eines individuellen Fahrzeugs ermittelbar.

TDI®, DSG®, 4MOTION® und BlueMotion® sind eingetragene Marken der Volkswagen AG und anderer Unternehmen der Volkswagen Gruppe in Deutschland sowie in weiteren Ländern.

Die Tatsache, dass eine Marke in diesem Dokument nicht mit \* versehen ist, kann nicht so ausgelegt werden, dass diese Marke keine eingetragene Marke ist und/oder dass diese Marke ohne vorherige schriftliche Zustimmung der Volkswagen Aktiengesellschaft verwendet werden könnte. iPod/iPhone sind Marken von Apple Computer International. Der Produktname AdBlue® ist eine eingetragene Marke des Verbandes der Automobilindustrie e.V. (VDA). Nicht alle benannten Marken sind zwangsläufig Bestandteil dieser Preisliste oder Datenblätter.

Zusatzausstattungen und Zubehör (Anbauteile, breitere Reifen usw.) können relevante Fahrzeugparameter, wie z. B. Gewicht, Rollwiderstand und Aerodynamik verändern und die Verbrauchs- und Fahrleistungswerte beeinflussen.

Unsere Fahrzeuge sind serienmäßig mit Sommerreifen ausgestattet. Seit dem 04.12.2010 sind Sie in der Bundesrepublik Deutschland gesetzlich dazu verpflichtet, Ihr Fahrzeug bei Glätte, Schneeglätte, Schneematsch, Eis- oder Reifglätte mit M+S Reifen oder Ganzjahresreifen auszustatten. Ihr Volkswagen Nutzfahrzeuge Partner berät Sie gern dabei.

Rücknahme und Verwertung von Altfahrzeugen:

Volkswagen stellt sich den Herausforderungen der modernen Gesellschaft und berücksichtigt sie in allen neuen Produkten der Marke Volkswagen. Dies gilt natürlich auch für den Umwelt- und Ressourcenschutz. Daher sind alle neuen Volkswagen umweltfreundlich verwertbar und können grundsätzlich kostenlos – vorbehaltlich der Erfüllung der nationalen gesetzlichen Vorschriften – zurückgegeben werden. Nähere Informationen zur Rücknahme und Verwertung von Altfahrzeugen erhalten Sie bei Ihrem Volkswagen Nutzfahrzeuge Partner, im Internet unter [www.volkswagen.de](http://www.volkswagen.de) oder über die in der Bundesrepublik Deutschland kostenlose Hotline 0800 – Volkswagen (0800 – 865 579 2436).

Sämtliche Angaben in diesem Datenblatt basieren auf den Merkmalen des deutschen Marktes und entsprechen den zum Zeitpunkt des Drucks vorhandenen Kenntnissen.

Die angegebenen Preise sind unverbindliche Preisempfehlungen der Volkswagen AG ab Werk ohne Überführungskosten.

Diese Preisliste ist gültig ab dem 25. Mai 2015. Änderungen vorbehalten.

## Modelle.

Modelle mit Dieselmotor		Getriebe	kW	Zul. Gesamtgewicht (kg)	Nutzlast (kg) von – bis	Preis in € o. MwSt.	Preis in € m. MwSt.
Amarok DoubleCab	2,0-I-TDI	6-Gang-Schaltgetriebe	103	2.820	935 – 554	24.780,00	29.488,20
	2,0-I-TDI BMT*	6-Gang-Schaltgetriebe	103	2.820	935 – 554	25.275,00	30.077,25
	2,0-I-TDI BMT*	4MOTION 6-Gang-Schaltgetriebe	103	2.820	863 – 476	26.970,00	32.094,30
	2,0-I-TDI	4MOTION 6-Gang-Schaltgetriebe	103	2.820	863 – 476	26.475,00	31.505,25
	2,0-I-TDI	6-Gang-Schaltgetriebe	132	2.820	915 – 534	27.160,00	32.320,40
	2,0-I-TDI BMT*	6-Gang-Schaltgetriebe	132	2.820	915 – 534	27.655,00	32.909,45
	2,0-I-TDI BMT*	4MOTION 6-Gang-Schaltgetriebe	132	2.820	843 – 456	29.355,00	34.932,45
	2,0-I-TDI	4MOTION 6-Gang-Schaltgetriebe	132	2.820	843 – 456	28.860,00	34.343,40
	2,0-I-TDI	8-Gang-Automatik	132	2.820	899 – 518	28.980,00	34.486,20
	2,0-I-TDI BMT*	8-Gang-Automatik	132	2.820	899 – 518	29.475,00	35.075,25
	2,0-I-TDI BMT*	4MOTION 8-Gang-Automatik	132	2.820	837 – 456	31.175,00	37.098,25
	2,0-I-TDI	4MOTION 8-Gang-Automatik	132	2.820	837 – 456	30.680,00	36.509,20

Amarok DoubleCab Trendline	2,0-I-TDI	6-Gang-Schaltgetriebe	103	2.820	935 – 554	27.510,00	32.736,90
	2,0-I-TDI BMT*	6-Gang-Schaltgetriebe	103	2.820	935 – 554	27.870,00	33.165,30
	2,0-I-TDI BMT*	4MOTION 6-Gang-Schaltgetriebe	103	2.820	863 – 476	29.565,00	35.182,35
	2,0-I-TDI	4MOTION 6-Gang-Schaltgetriebe	103	2.820	863 – 476	29.205,00	34.753,95
	2,0-I-TDI	6-Gang-Schaltgetriebe	132	2.820	915 – 534	29.890,00	35.569,10
	2,0-I-TDI BMT*	6-Gang-Schaltgetriebe	132	2.820	915 – 534	30.250,00	35.997,50
	2,0-I-TDI BMT*	4MOTION 6-Gang-Schaltgetriebe	132	2.820	843 – 456	31.950,00	38.020,50
	2,0-I-TDI	4MOTION 6-Gang-Schaltgetriebe	132	2.820	843 – 456	31.590,00	37.592,10
	2,0-I-TDI	8-Gang-Automatik	132	2.820	899 – 518	31.710,00	37.734,90
	2,0-I-TDI BMT*	8-Gang-Automatik	132	2.820	899 – 518	32.070,00	38.163,30
	2,0-I-TDI BMT*	4MOTION 8-Gang-Automatik	132	2.820	837 – 456	33.770,00	40.186,30
	2,0-I-TDI	4MOTION 8-Gang-Automatik	132	2.820	837 – 456	33.410,00	39.757,90

\* BlueMotion Technology  
Informationen zu Kraftstoffverbrauch und CO<sub>2</sub>-Emissionen finden Sie am Ende dieser Preisliste.

## Modelle.

Modelle mit Dieselmotor		Getriebe	kW	Zul. Gesamtgewicht (kg)	Nutzlast (kg) von – bis	Preis in € o. MwSt.	Preis in € m. MwSt.
Amarok DoubleCab Highline	2,0-I-TDI	6-Gang-Schaltgetriebe	103	2.820	935 – 554	30.440,00	36.223,60
	2,0-I-TDI BMT*	6-Gang-Schaltgetriebe	103	2.820	935 – 554	30.800,00	36.652,00
	2,0-I-TDI BMT*	4MOTION 6-Gang-Schaltgetriebe	103	2.820	863 – 476	32.500,00	38.675,00
	2,0-I-TDI	4MOTION 6-Gang-Schaltgetriebe	103	2.820	863 – 476	32.140,00	38.246,60
	2,0-I-TDI	6-Gang-Schaltgetriebe	132	2.820	915 – 534	32.825,00	39.061,75
	2,0-I-TDI BMT*	6-Gang-Schaltgetriebe	132	2.820	915 – 534	33.185,00	39.490,15
	2,0-I-TDI BMT*	4MOTION 6-Gang-Schaltgetriebe	132	2.820	843 – 456	34.885,00	41.513,15
	2,0-I-TDI	4MOTION 6-Gang-Schaltgetriebe	132	2.820	843 – 456	34.525,00	41.084,75
	2,0-I-TDI	8-Gang-Automatik	132	2.820	899 – 518	34.645,00	41.227,55
	2,0-I-TDI BMT*	8-Gang-Automatik	132	2.820	899 – 518	35.005,00	41.655,95
	2,0-I-TDI BMT*	4MOTION 8-Gang-Automatik	132	2.820	837 – 456	36.705,00	43.678,95
	2,0-I-TDI	4MOTION 8-Gang-Automatik	132	2.820	837 – 456	36.345,00	43.250,55

\* BlueMotion Technology  
Informationen zu Kraftstoffverbrauch und CO<sub>2</sub>-Emissionen finden Sie am Ende dieser Preisliste.

## Serienausstattung.

		Amarok SingleCab	Amarok DoubleCab	Amarok DoubleCab Trendline	Amarok DoubleCab Highline
<b>Karosserie</b>	Außenspiegel, elektrisch einstell- und beheizbar	●	●	●	●
	Außenspiegel links asphärisch, rechts konvex	●	●	●	●
	Außenspiegelgehäuse in Wagenfarbe			●	
	Außenspiegelgehäuse, teilverchromt				●
	Heckklappe mit Heckklappenschloss und erleichterter Schließfunktion			●	●
	Heckklappe ohne Heckklappenschloss	●	●		
	Karosserie mit höchstfesten Stählen	●	●	●	●
	Kraftstoffbehälter (Volumen: 80 l) aus Kunststoff	●	●	●	●
	Leiterrahmen in Kastenprofilbauweise	●	●	●	●
	Radhausverbreiterung				●
	Scheiben in Wärmeschutzglas (grün)	●	●	●	
	Schmutzfänger vorn und hinten	●	●	●	●
	Seitenscheiben hinten und Heckscheibe dunkel eingefärbt (Privacy), vorn Wärmeschutzglas (grün)				●
	Stoßfänger hinten, schwarz lackiert, mit integrierter Trittstufe	●	●	●	
	Stoßfänger vorn, in schwarz genarbt	●	●		
	Stoßfänger vorn, in Wagenfarbe lackiert, mit Chromapplikation (im oberen Kühlergrill)			●	
	Stoßfänger vorn, in Wagenfarbe lackiert, mit Chromapplikation (im oberen und unteren Kühlergrill)				●
	Stoßfänger vorn reversibel	●	●	●	●
	Tankdeckel abschließbar	●	●		
	Tankklappe über Zentralverriegelung abschließbar			●	●
	Triebwerks-Unterschutz – nur bei 4MOTION	●			
	Vorbereitung für Anhängervorrichtung (inklusive Spannstablisierung)	●	●	●	●
	2 Türen	●			
4 Türen		●	●	●	
<b>Fahrwerk</b>	Bordwerkzeug und Wagenheber	●	●	●	●
	Einzelradaufhängung mit Dreiecks-Doppelquerlenker und Federdämpfer, vorn	●	●	●	●
	Reifen 205 R 16 C 110/108 T (bei Wahl von BlueMotion Technology ist der Reifen rollwiderstandsoptimiert)	●	●		
	Reifen 245/65 R 17 111 T (bei Wahl von BlueMotion Technology ist der Reifen rollwiderstandsoptimiert)				●
	Reifen 245/70 R 16 111 T (bei Wahl von BlueMotion Technology ist der Reifen rollwiderstandsoptimiert)			●	
	Reserverad (Stahl) mit Fahrbereifung	●	●	●	●
	Starrachse mit Blattfedern mehrlagig, hinten	●	●	●	●
	Zul. Gesamtgewicht 2,82 t		●	●	●

Informationen zu Kraftstoffverbrauch und CO<sub>2</sub>-Emissionen finden Sie am Ende dieser Preisliste.

## Serienausstattung.

		Amarok SingleCab	Amarok DoubleCab	Amarok DoubleCab Trendline	Amarok DoubleCab Highline
<b>Fahrwerk</b>	Zul. Gesamtgewicht 3,04 t (einschließlich Heavy Duty-Federung)	●			
	4 Leichtmetallräder "Aldo" 8 J x 17				●
	4 Leichtmetallräder "Korama" 6½ J x 16			●	
	4 Stahlräder 6½ J x 16	●	●		
<b>Sicherheitsausstattung</b>	Airbag für Fahrer und Beifahrer mit Beifahrerairbag-Deaktivierung	●	●	●	●
	Aufnahmepunkte für 2 ISOFIX-Kindersitze an der 3er-Sitzbank, hinten		●	●	●
	Bruchsicherung der Lenkspindel	●	●	●	●
	Dreipunkt-Automatiksicherheitsgurte (beim Fahrer- und Beifahrersitz höhenverstellbar)	●	●	●	●
	Elektronisches Stabilisierungsprogramm mit Bremsassistent, ABS (inklusive Offroad ABS), ASR und EDS	●	●	●	●
	Gurtkontrolle, E-Kontakt im Gurtschloss	●	●	●	●
	Halogen-Doppelscheinwerfer	●	●	●	●
	Kopfstützen hinten (3 Stück)		●	●	●
	Multifunktions-Lederlenkrad (3 Speichen) mit Bedienmöglichkeit für Radio, Multifunktionsanzeige und Mobiltelefon				●
	Nebelscheinwerfer (bei Amarok DoubleCab Highline mit Chromring)			●	●
	Nebelschlussleuchte	●	●	●	●
	Rückfahrleuchte	●	●	●	●
	Seiten- und Kopfairbags für Fahrer und Beifahrer	●	●	●	●
	Seitliche Blinkleuchten	●	●	●	●
	Tagfahrlichtschaltung	●	●	●	●
	Verbandmaterial und Warndreieck	●	●	●	●
	Verzurrösen zur Ladegutsicherung, klappbar (4 beim DoubleCab, 6 beim SingleCab)	●	●	●	●
3. Bremsleuchte und Ladeflächenbeleuchtung	●	●	●	●	
<b>Innenausstattungen</b>	Dekor hochwertig				●
	Diverse Ablagen und Staufächer	●	●	●	●
	Diverse Haltegriffe	●	●	●	●
	Formhimmel inkl. Brillenfach, 2 Leseleuchten vorn und Deckenleuchte hinten, zusätzliche Haltegriffe an der A- und B- Säule			●	●
	Handschuhfach mit abschließbarer Klappe	●	●	●	●
	Komfortsitz, höhenverstellbar, vorne links und rechts	●	●	●	●
	Lederteilumfang (Schaltknopf, Handbremshebel in Leder)				●
	Mittelkonsole mit gepolsterter Abdeckung für Ablagefach			●	●
	Sitzbezüge in Stoff, Dessin "Austin"	●	●		
	Sitzbezüge in Stoff, Dessin "Endless"				●
	Sitzbezüge in Stoff, Dessin "Trail"			●	
	Staufach unter den Vordersitzen			●	●

Informationen zu Kraftstoffverbrauch und CO<sub>2</sub>-Emissionen finden Sie am Ende dieser Preisliste.

## Serienausstattung.

		Amarok SingleCab	Amarok DoubleCab	Amarok DoubleCab Trendline	Amarok DoubleCab Highline
<b>Innenausstattungen</b>	Teppichbodenbelag im Innenraum	●	●	●	●
	Trittschutzfolie für Türeinstieg	●	●	●	●
	Zwei Sonnenblenden klappbar und seitlich schwenkbar	●	●	●	●
	3er-Sitzbank, hinten		●	●	●
<b>Funktionsausstattung</b>	Abgaskonzept, EU5 plus	●	●	●	●
	Drehstromgenerator 110 A – bei allen Modellen ohne BlueMotion Technology	●	●		
	Drehstromgenerator 140 A – bei Amarok SingleCab/DoubleCab nur mit BlueMotion Technology	●	●	●	●
	Drei 12 Volt-Steckdosen, jeweils eine in der Armaturentafel, Mittelkonsole und auf der Ladefläche			●	●
	Fensterheber, elektrisch, vorne und hinten	●	●	●	●
	Fondraumheizkanal		●	●	●
	Frontwischeranlage mit Intervallschaltung	●	●	●	●
	Geschwindigkeitsregelanlage – bei Amarok SingleCab/DoubleCab nur mit BlueMotion Technology	●	●	●	●
	Heiz- und Frischluftanlage mit mehrstufigem Frischluftgebläse, Mittelausströmer und Defrosterdüsen	●	●	●	●
	Heizung mit mechanischer Regelung	●	●		
	Klimaanlage "Climatic" (halbautomatisch)			●	
	Klimaanlage "Climatronic" (automatisch)				●
	Leuchtweitenregulierung	●	●	●	●
	LKW-Zulassung	●	●	●	●
	Multifunktionsanzeige – bei Amarok SingleCab/DoubleCab nur mit BlueMotion Technology	●	●	●	
	Multifunktionsanzeige "Plus"				●
	Multimediabuchse (AUX-IN) im Ablagefach, zum Anschluss einer externen Audioquelle	●	●	●	●
	ParkPilot, akustische Warnsignale bei Hindernissen im Front- und Heckbereich				●
	Radiosystem "RCD 210" (MP3-fähig)	●	●	●	
	Radiosystem "RCD 310" (MP3-fähig)				●
	Raucherausführung	●	●	●	●
	Scheibenwischer-Intervallschaltung	●	●	●	●
	Serviceanzeige 40.000 km oder 2 Jahre (variabel)	●	●	●	●
	Warnsummer für noch eingeschaltetes Licht	●	●	●	●
	Zentralverriegelung mit Funkfernbedienung, Innenbetätigung ohne Safesicherung	●	●	●	●
	4MOTION (permanent) – nur bei 4MOTION (außer Amarok SingleCab Schaltgetriebe)	●	●	●	●
	4MOTION (zuschaltbar) inklusive Tank-Unterfahrerschutz – nur bei 4MOTION	●			

Informationen zu Kraftstoffverbrauch und CO<sub>2</sub>-Emissionen finden Sie am Ende dieser Preisliste.

## Serienausstattung.

		Amarok SingleCab	Amarok DoubleCab	Amarok DoubleCab Trendline	Amarok DoubleCab Highline
<b>Funktionsausstattung</b>	2 Lautsprecher, vorne	●	●		
	2 Schlüssel für Schließsystem	●	●	●	●
	4 Lautsprecher, vorne			●	
	6 Lautsprecher, 4 vorne und 2 hinten				●

Informationen zu Kraftstoffverbrauch und CO<sub>2</sub>-Emissionen finden Sie am Ende dieser Preisliste.



## Sonderausstattungen.

		Amarok SingleCab	Amarok DoubleCab	Amarok DoubleCab Trendline	Amarok DoubleCab Highline	Preis in € o. MwSt.	Preis in € m. MwSt.
<b>Anhängevorrichtungen</b>	Anhängevorrichtung, starr (inklusive Gespannstabilisierung)		○	○	○	355,00	422,45
<b>Antriebskonzept</b>	4MOTION (zuschaltbar) inklusive Tank-Unterfahrerschutz – nur bei 4MOTION 6-Gang-Schaltgetriebe ohne BlueMotion Technology – serienmäßig bei Amarok SingleCab 4MOTION 6-Gang-Schaltgetriebe ohne BlueMotion Technology	●	○	○	○	o. M.	
<b>Außenspiegel</b>	Außenspiegel, elektrisch anklappbar und elektrisch einstell-/beheizbar – nur in Verbindung mit Ausstattung: Comfort & Function	○	○		○	128,00	152,32
	Außenspiegel mit Chromspange, elektrisch anklapp-, einstell- und beheizbar			○		128,00	152,32
<b>Ausstattungs Pakete</b>	Ablagenpaket – Staufach unter den Vordersitzen – Mittelkonsole mit gepolsterter Abdeckung für Ablagefach		○			112,00	133,28
	Cool & Sound – Lederlenkrad – Lederteilumfang (Schaltknauf, Handbremshebel in Leder) – Schalthebelstulpe in Leder (nur bei Schaltgetriebe) – Radiosystem "RCD 310" (MP3-fähig) – 6 Lautsprecher, 4 vorne und 2 hinten – Klimaanlage "Climatronic" (automatisch)			○		430,00	511,70
	Geschwindigkeitsregelanlage und Multifunktionsanzeige – serienmäßig bei BlueMotion Technology	○	○	●	●	200,00	238,00
	Winterpaket – Sitzheizung für Vordersitze, getrennt regelbar – Scheibenwaschdüsen beheizbar, vorn	○	○	○	○	410,00	487,90
<b>Bodenbeläge</b>	Robustbodenbelag (Gummiboden) im Innenraum	○	○	○	○	105,00	124,95
<b>Diebstahlschutz</b>	Diebstahlalarmanlage (Einzeltüröffnung) – Diebstahlalarmanlage, Innenraumüberwachung, Back-up-Horn mit separater Fahrertür-Entriegelung	○	○	○	○	305,00	362,95
	Diebstahlalarmanlage (Gesamttüröffnung) – Diebstahlalarmanlage, Innenraumüberwachung, Back-up-Horn	○	○	○	○	305,00	362,95
<b>Differenzialsperre</b>	Differenzialsperre mechanisch, hinten	○	○	○	○	595,00	708,05
<b>Elektrische Schnittstelle für externe Nutzung</b>	Elektrische Schnittstelle für externe Nutzung	○	○	○	○	63,00	74,97

Informationen zu Kraftstoffverbrauch und CO<sub>2</sub>-Emissionen finden Sie am Ende dieser Preisliste.

● = serienmäßige Ausstattung    ○ = Sonderausstattung gegen Mehrpreis    o. M. = ohne Mehrpreis

## Sonderausstattungen.

		Amarok SingleCab	Amarok DoubleCab	Amarok DoubleCab Trendline	Amarok DoubleCab Highline	Preis in € o. MwSt.	Preis in € m. MwSt.
<b>Fahrerassistenzsysteme</b>	ParkPilot, akustische Warnsignale bei Hindernissen im Front- und Heckbereich			○	●	475,00	565,25
	ParkPilot, akustische Warnsignale bei Hindernissen im Front- und Heckbereich, mit Rückfahrkamera "Rear Assist" – nur in Verbindung mit Ausstattung: Radio-Navigationssystem						
	..., bei Amarok DoubleCab Trendline			○		955,00	1.136,45
	..., bei Amarok DoubleCab Highline				○	480,00	571,20
	ParkPilot, akustische Warnsignale bei Hindernissen im Heckbereich	○	○			345,00	410,55
	Parkpilot, akustische Warnsignale bei Hindernissen im Heckbereich mit Rückfahrkamera "Rear Assist"	○	○			825,00	981,75
<b>Federungskonzept</b>	Zul. Gesamtgewicht 3,04 t (einschließlich Heavy Duty-Federung)	●	○	○	○	200,00	238,00
<b>Fenster (Glasart im Lade-/ Fahrgastraum)</b>	Seitenscheiben hinten und Heckscheibe dunkel eingefärbt (Privacy), vorn Wärmeschutzglas (grün)		○	○	●	160,00	190,40
<b>Feuerlöscher</b>	Feuerlöscher, Inhalt 1 kg	○	○	○	○	98,00	116,62
<b>Heckflügeltüren/Heckklappe</b>	Heckklappe mit Heckklappenschloss und erleichterter Schließfunktion	○	○	●	●	64,00	76,16
<b>Heizungen/Klimaanlagen</b>	Klimaanlage "Climatic" (halbautomatisch)	○	○	●		1.155,00	1.374,45
	Klimaanlage "Climatronic" (automatisch)				●		
	..., bei Amarok SingleCab/Amarok DoubleCab	○	○			1.455,00	1.731,45
	..., bei Amarok DoubleCab Trendline			○		300,00	357,00
<b>Lenkräder</b>	Lederlenkrad mit Lederteilumfang	○				160,00	190,40
	Multifunktions-Lederlenkrad mit Bedienelement für Radiosystem und Mobiltelefon sowie Lederteilumfang – Schalthebelstulpe in Leder (nur bei 6-Gang-Schaltgetriebe) – Multifunktionsanzeige "Plus" – bei Amarok SingleCab/DoubleCab ohne BlueMotion Technology nur in Verbindung mit Ausstattung: Geschwindigkeitsregelanlage und Multifunktionsanzeige	○	○	○	●	440,00	523,60
<b>Licht und Sicht</b>	Abgedunkelte Rückleuchten mit LED-Kennzeichenbeleuchtung	○	○	○	○	56,00	66,64
	Bi-Xenon-Frontscheinwerfer mit LED-Tagfahrlicht und Waschwasserstandsanzeige	○	○	○	○	1.330,00	1.582,70
	Licht und Sicht, Assistenzfahrlicht mit "Coming home"-Funktion – Tagesfahrlicht mit Assistenzfahrlicht und "Coming home"-Funktion – Scheibenwischer-Intervallschaltung mit Frontscheibenwischer-Regensensor (inkl. automatisch abblendbarem Innenspiegel) – Leuchtweitenregulierung	○	○	○	○	200,00	238,00
	Nebelscheinwerfer	○	○	●	●	165,00	196,35
	Nebelscheinwerfer inkl. Abbiegelicht			○	○	82,00	97,58

Informationen zu Kraftstoffverbrauch und CO<sub>2</sub>-Emissionen finden Sie am Ende dieser Preisliste.

● = serienmäßige Ausstattung ○ = Sonderausstattung gegen Mehrpreis o. M. = ohne Mehrpreis

## Sonderausstattungen.

		Amarok SingleCab	Amarok DoubleCab	Amarok DoubleCab Trendline	Amarok DoubleCab Highline	Preis in € o. MwSt.	Preis in € m. MwSt.
<b>Licht und Sicht</b>	Xenon Design Packet – Doppelchromleiste am Kühlergrill – Bi-Xenon-Frontscheinwerfer mit LED-Tagfahrlicht – Abgedunkelte Rückleuchten mit LED-Kennzeichenbeleuchtung – Waschwasserstandanzeige				○	1.440,00	1.713,60
<b>Mittelarmlehnen</b>	Mittelkonsole mit gepolsterter Abdeckung für Ablagefach	○	○	●	●	57,00	67,83
<b>Multifunktionsanzeige/ Bordcomputer</b>	Multifunktionsanzeige "Plus"	○	○	○	●	55,00	65,45
<b>Räder/Reifen - 16"</b>	Leichtmetallräder "Korama" 6½ J x 16		○	●		330,00	392,70
	Style-Paket "Korama"	○				525,00	624,75
<b>Räder/Reifen - 17"</b>	Leichtmetallräder "Aldo" 8 J x 17 – Reifen 245/65 R 17 111 T (bei Wahl von BlueMotion Technology ist der Reifen rollwiderstandsoptimiert) – nur in Verbindung mit Ausstattung: Radschrauben mit erweitertem Diebstahlschutz inklusive Adapter zur Radsicherung (5 Radschrauben nur mit Adapter an-/abschraubbar)			○	●	575,00	684,25
	Leichtmetallräder "Roca" 8 J x 17 – Reifen 245/65 R 17 111 T (bei Wahl von BlueMotion Technology ist der Reifen rollwiderstandsoptimiert) – Doppelchromleiste am Kühlergrill – nur in Verbindung mit Ausstattung: Radschrauben mit erweitertem Diebstahlschutz inklusive Adapter zur Radsicherung (5 Radschrauben nur mit Adapter an-/abschraubbar)						
	..., bei Amarok DoubleCab Trendline			○		725,00	862,75
	..., bei Amarok DoubleCab Highline				○	149,00	177,31
<b>Räder/Reifen - 18"</b>	Leichtmetallräder "Durban" 7½ J x 18, schwarz – nur in Verbindung mit Ausstattung: Radschrauben mit erweitertem Diebstahlschutz inklusive Adapter zur Radsicherung (5 Radschrauben nur mit Adapter an-/abschraubbar)			○		1.060,00	1.261,40
	Leichtmetallräder "Durban" 7½ J x 18, silber – Reifen 255/60 R 18 112 T (bei Wahl von BlueMotion Technology ist der Reifen rollwiderstandsoptimiert) – Doppelchromleiste am Kühlergrill – nur in Verbindung mit Ausstattung: Radschrauben mit erweitertem Diebstahlschutz inklusive Adapter zur Radsicherung (5 Radschrauben nur mit Adapter an-/abschraubbar)						
	..., bei Amarok DoubleCab Trendline			○		980,00	1.166,20
	..., bei Amarok DoubleCab Highline				○	420,00	499,80

Informationen zu Kraftstoffverbrauch und CO<sub>2</sub>-Emissionen finden Sie am Ende dieser Preisliste.

● = serienmäßige Ausstattung    ○ = Sonderausstattung gegen Mehrpreis    o. M. = ohne Mehrpreis

## Sonderausstattungen.

		Amarok SingleCab	Amarok DoubleCab	Amarok DoubleCab Trendline	Amarok DoubleCab Highline	Preis in € o. MwSt.	Preis in € m. MwSt.
<b>Räder/Reifen - 18"</b>	Style-Paket "Durban" – Reifen 255/60 R 18 112 T (bei Wahl von BlueMotion Technology ist der Reifen rollwiderstandsoptimiert) – Stoßfänger vorn, in Wagenfarbe lackiert, mit Chromapplikation (im oberen Kühlergrill) – Nebelscheinwerfer – nur in Verbindung mit Ausstattung: Radschrauben mit erweitertem Diebstahlschutz inklusive Adapter zur Radsicherung (5 Radschrauben nur mit Adapter an-/abschraubbar)		○			1.885,00	2.243,15
	Style-Paket "Durban" – 4 Leichtmetallräder "Durban" 7½ J x 18 – Reifen 255/60 R 18 112 T (bei Wahl von BlueMotion Technology ist der Reifen rollwiderstandsoptimiert) – Nebelscheinwerfer – nur in Verbindung mit Ausstattung: Radschrauben mit erweitertem Diebstahlschutz inklusive Adapter zur Radsicherung (5 Radschrauben nur mit Adapter an-/abschraubbar)	○				1.905,00	2.266,95
<b>Räder/Reifen - 19"</b>	Leichtmetallräder "Cantera" 8 J x 19 – Reifen 255/55 R 19 111 T (bei Wahl von BlueMotion Technology ist der Reifen rollwiderstandsoptimiert) – nur in Verbindung mit Ausstattung: Radschrauben mit erweitertem Diebstahlschutz inklusive Adapter zur Radsicherung (5 Radschrauben nur mit Adapter an-/abschraubbar)						
	..., bei Amarok DoubleCab Trendline			○		1.415,00	1.683,85
	..., bei Amarok DoubleCab Highline				○	850,00	1.011,50
	Style-Paket "Cantera" – 4 Leichtmetallräder "Cantera" 8 J x 19 – Reifen 255/55 R 19 111 T (bei Wahl von BlueMotion Technology ist der Reifen rollwiderstandsoptimiert) – Reserverad (Leichtmetall) mit Fahrbereifung – Nebelscheinwerfer – nur in Verbindung mit Ausstattung: Radschrauben mit erweitertem Diebstahlschutz inklusive Adapter zur Radsicherung (5 Radschrauben nur mit Adapter an-/abschraubbar)	○	○			2.325,00	2.766,75
<b>Räder/Reifen - Reserverad/ Pannenset</b>	Reserverad (Leichtmetall) mit Fahrbereifung	○	○	○	○	265,00	315,35
<b>Räder/Reifen - Winterräder (zusätzlich)</b>	Zusätzliche Winterbereifung 205 R16 C auf 4 Stahlrädern 6½ J x 16 montiert		○	○		910,00	1.082,90
	Zusätzliche Winterbereifung 245/65 R 17 auf 4 Leichtmetallrädern "Aldo" 8 J x 17 montiert			○	○	1.475,00	1.755,25
<b>Räder-/Reifenzubehör</b>	Radschrauben mit erweitertem Diebstahlschutz inklusive Adapter zur Radsicherung (5 Radschrauben nur mit Adapter an-/abschraubbar)	○	○	○	○	36,00	42,84

Informationen zu Kraftstoffverbrauch und CO<sub>2</sub>-Emissionen finden Sie am Ende dieser Preisliste.

● = serienmäßige Ausstattung ○ = Sonderausstattung gegen Mehrpreis o. M. = ohne Mehrpreis

## Sonderausstattungen.

		Amarok SingleCab	Amarok DoubleCab	Amarok DoubleCab Trendline	Amarok DoubleCab Highline	Preis in € o. MwSt.	Preis in € m. MwSt.
<b>Radioanlagen/ Navigationssysteme</b>	Navigationssystem "RNS 315" (für RCD 310) mit Multimediabuchse (AUX-IN) und Mobiltelefonvorbereitung – Navigationssystem "RNS 315" (Datenträger integriert) mit Multimediabuchse (AUX-IN) – nur in Verbindung mit Ausstattung: Radiosystem "RCD 310" mit vier Lautsprechern bei Amarok SingleCab/sechs Lautsprecher bei Amarok DoubleCab und Amarok DoubleCab Trendline	○	○	○	○	755,00	898,45
	Radio-Navigationssystem "RNS 510" mit sechs Lautsprechern						
	..., bei Amarok DoubleCab		○			2.065,00	2.457,35
	..., bei Amarok DoubleCab Trendline			○		1.985,00	2.362,15
	..., bei Amarok DoubleCab Highline				○	1.840,00	2.189,60
	Radio-Navigationssystem "RNS 510" mit vier Lautsprechern	○				2.065,00	2.457,35
	Radiosystem "RCD 310" mit sechs Lautsprechern				●		
	..., bei Amarok DoubleCab		○			230,00	273,70
	..., bei Amarok DoubleCab Trendline			○		150,00	178,50
Radiosystem "RCD 310" mit zwei Lautsprechern – Radiosystem "RCD 310" (MP3-fähig)	○				230,00	273,70	
<b>Schlüssel für Schließsystem</b>	4 Schlüssel für Schließsystem – nur in Verbindung mit Ausstattung: Comfort & Function	○	○	○	○	55,00	65,45
<b>Schmutzfänger</b>	Ohne Schmutzfänger	○	○	○	○	o. M.	
<b>Sitzbezüge</b>	Sitzbezüge in Alcantara						
	..., bei Amarok DoubleCab Trendline			○		690,00	821,10
	..., bei Amarok DoubleCab Highline				○	535,00	636,65
	Sitzbezüge in Kunstleder	○	○			55,00	65,45
	Sitzbezüge in Leder "Vienna", sowie Lederlenkrad und Lederteilumfang – nur in Verbindung mit Ausstattung: Winterpaket			○		1.730,00	2.058,70
	Sitzbezüge in Leder "Vienna" (Sitzmittelbahn und -wangeninnenseiten) – nur in Verbindung mit Ausstattung: Winterpaket				○	1.565,00	1.862,35
<b>Sitzeinstellung</b>	Lendenwirbelstützen für linken und rechten Einzelsitz in der 1. Sitzreihe (beide manuell einstellbar)		○	○	○	139,00	165,41

Informationen zu Kraftstoffverbrauch und CO<sub>2</sub>-Emissionen finden Sie am Ende dieser Preisliste.

● = serienmäßige Ausstattung    ○ = Sonderausstattung gegen Mehrpreis    o. M. = ohne Mehrpreis

## Sonderausstattungen.

		Amarok SingleCab	Amarok DoubleCab	Amarok DoubleCab Trendline	Amarok DoubleCab Highline	Preis in € o. MwSt.	Preis in € m. MwSt.
<b>Standheizungen/ Zusatzheizungen</b>	Wasser-Zusatzheizung mit programmierbarer Standheizfunktion; mit Funkfernbedienung – nur in Verbindung mit Ausstattung: Klimaanlage "Climatronic" (automatisch)	○	○	○	○	1.335,00	1.588,65
	Zuheizer	○	○	○	○	310,00	368,90
<b>Stoßfänger</b>	Lackierter Stoßfänger vorn und Dachkanalabdeckung – Stoßfänger vorn, in Wagenfarbe lackiert		○			180,00	214,20
<b>Tachograf</b>	Vorbereitung digitaler Tachograf – nur in Verbindung mit Ausstattung: Ablagenpaket (nur bei Amarok DoubleCab) oder Mittelkonsole mit gepolsterter Abdeckung für Ablagefach (nur bei Amarok SingleCab/Amarok DoubleCab)	○	○	○	○	275,00	327,25
<b>Telefon</b>	Mobiltelefonvorbereitung (Bedienung über Multifunktions-Lederlenkrad)		○	○	○	260,00	309,40
	Mobiltelefonvorbereitung (Bedienung über 3-Tastenmodul)	○	○	○	○	260,00	309,40
<b>Unterfahrschutz</b>	Triebwerks-Unterschutz						
	..., bei allen Modellen außer 2,0-l-TDI (132 kW) 4MOTION 6-Gang-Schaltgetriebe	●	○	○	○	150,00	178,50
	..., bei Amarok DoubleCab/DoubleCab Trendline/DoubleCab Highline 4MOTION 6-Gang-Schaltgetriebe		○	○	○	o. M.	

Informationen zu Kraftstoffverbrauch und CO<sub>2</sub>-Emissionen finden Sie am Ende dieser Preisliste.

● = serienmäßige Ausstattung    ○ = Sonderausstattung gegen Mehrpreis    o. M. = ohne Mehrpreis

## Zubehör ab Werk.

		Amarok SingleCab	Amarok DoubleCab	Amarok DoubleCab Trendline	Amarok DoubleCab Highline	Preis in € o. MwSt.	Preis in € m. MwSt.
<b>Anhängevorrichtungen</b>	Anhängekupplung, Kugelkopf und Elektroanschlusssatz	o				355,00	422,45
<b>Ausstattungs Pakete</b>	Paket Exterieur Chrom I, Edelstahl StylingBar und Trittbretter flach (Alu), Stoßfängerblende vorn		o	o	o	1.410,00	1.677,90
	Paket Exterieur Chrom II, Edelstahl StylingBar und Schwellerrohre, Stoßfängerblende vorn	o	o	o	o	1.340,00	1.594,60
	Paket Exterieur Chrom III, Edelstahl StylingBar und Schwellerrohre mit Trittstufen, Stoßfängerblende vorn		o	o	o	1.495,00	1.779,05
	Paket Exterieur schwarz, StylingBar und Schwellerrohre schwarz, mit Trittstufen		o	o		940,00	1.118,60
<b>Fenster</b>	Sonnenschutzfolie schwarz für die Fondraumverglasung		o	o	o	325,00	386,75
<b>Fußmatten</b>	Fußmatten vorn und hinten aus Velour, satinschwarz mit Schriftzug AMAROK, Druckknopfbefestigung		o	o	o	78,00	92,82
	Gummimatten für den Fußraum: vorn bei SingleCab, vorn und hinten bei DoubleCab						
	..., bei Amarok DoubleCab/DoubleCab Trendline/DoubleCab Highline		o	o	o	43,00	51,17
	..., bei Amarok SingleCab	o				26,00	30,94
<b>Hardtop</b>	Hardtop "Basis", in Wagenfarbe lackiert, inkl. Dichtungspaket und Wärmeschutzverglasung		o	o		2.800,00	3.332,00
	Hardtop "Highline" inkl. Dichtungspaket und Privacyverglasung, in Wagenfarbe lackiert		o	o	o	2.910,00	3.462,90
<b>Heckscheibengitter</b>	Heckscheibengitter hinter dem Fahrerhaus	o	o	o	o	300,00	357,00
<b>Laderaumabdeckung</b>	Laderaumabdeckung (Aluminium) klappbar und Dichtungspaket		o	o	o	1.665,00	1.981,35
	Laderaumabdeckung aus Kunststoff, in Wagenfarbe lackiert, klappbar und mit Dichtungspaket		o	o	o	2.665,00	3.171,35
	Roll Cover System		o	o	o	2.535,00	3.016,65
<b>Laderaumauskleidung</b>	Laderaumauskleidung Aluminium-Riffelblech		o	o	o	670,00	797,30
	Laderaumbeschichtung: abrieb- und steinschlagresistente Beschichtung, Anthrazit, UV-beständig						
	..., bei Amarok SingleCab	o				835,00	993,65
	..., bei Amarok DoubleCab/DoubleCab Trendline/DoubleCab Highline		o	o	o	695,00	827,05
<b>Laderaumpakete</b>	Commercial-Paket IV Laderaumbeschichtung, Laderaumabdeckung (Aluminium) und Dichtungspaket		o	o	o	2.175,00	2.588,25
	Commercial-Paket VIII Laderaumauskleidung mit Aluminium-Riffelblech, Heckscheibengitter		o	o	o	890,00	1.059,10
	Commercial-Paket VI Laderaumauskleidung mit Aluminium-Riffelblech, Aluminium-Laderaumabdeckung und Dichtungspaket		o	o	o	2.240,00	2.665,60

Informationen zu Kraftstoffverbrauch und CO<sub>2</sub>-Emissionen finden Sie am Ende dieser Preisliste.

● = serienmäßige Ausstattung    ○ = Sonderausstattung gegen Mehrpreis    o. M. = ohne Mehrpreis

## Zubehör ab Werk.

		Amarok SingleCab	Amarok DoubleCab	Amarok DoubleCab Trendline	Amarok DoubleCab Highline	Preis in € o. MwSt.	Preis in € m. MwSt.
<b>Offroad-Ausstattungs Pakete</b>	Offroad-Paket Heavy-Duty, Unterfahrschutz für Getriebe, Tank und 16" AT Leichtmetallräder – nicht bei 4MOTION 6-Gang-Schaltgetriebe mit BlueMotion Technology		○	○	○	1.735,00	2.064,65
	Offroad-Paket I, Unterfahrschutz für Getriebe und 16" AT Leichtmetallräder		○	○	○	1.400,00	1.666,00
<b>Schwelleraufsatz/-abdeckung</b>	Schwellerrohre mit Trittplächen (Edelstahl) und Stoßfängerblende vorn		○	○	○	990,00	1.178,10
	Schwellerrohre mit Trittplächen in Schwarz		○	○		450,00	535,50
	Schwellerrohre ohne Trittplächen (Edelstahl) und Stoßfängerblende vorn	○	○	○	○	835,00	993,65
	Trittbretter flach (Aluminium) und Stoßfängerblende vorn		○	○	○	865,00	1.029,35
<b>Spezielle Sonderausstattung</b>	Engine Dust Kit - Fremdluftzuführung für Zahnriementrieb		○	○	○	715,00	850,85
<b>Tachograf</b>	Einbau digitaler Tachograf		○	○	○	675,00	803,25
<b>Telefon</b>	Telefon Freisprechanlage, Bluetooth Freisprecheinrichtung	○	○	○	○	440,00	523,60
<b>Unterfahrschutz</b>	Paket Unterfahrschutz (Heavy-Duty Fahrwerk), für Getriebe, Tank (und ggf. auch für Motor) – nur bei Amarok SingleCab 4MOTION, Amarok DoubleCab/DoubleCab Trendline/DoubleCab Highline (außer 4Motion 6-Gang-Schaltgetriebe mit BlueMotion Technology)						
	..., bei Amarok SingleCab 4MOTION 8-Gang-Automatikgetriebe	○				690,00	821,10
	..., bei Amarok SingleCab 4MOTION 6-Gang-Schaltgetriebe ohne BlueMotion Technology, Amarok DoubleCab/DoubleCab Trendline/Highline	○	○	○	○	575,00	684,25
	Paket Unterfahrschutz I (Komfortfederung), für Getriebe		○	○	○	260,00	309,40
<b>Verzurrösen/Schienen für Ladegutsicherung</b>	Schienensystem auf dem Ladeboden (2 Schienen inkl. Klampen)		○	○	○	295,00	351,05
	Schienensystem auf der Ladefläche (zur Ladegutsicherung), je 2 an Boden/Seitenwänden, inkl. Klampen		○	○	○	635,00	755,65
<b>Zubehör</b>	Beipack für Multifixierpunkt, Bild-/Zettel-/Magnet- und Becherhalter	○	○	○	○	53,00	63,07

Informationen zu Kraftstoffverbrauch und CO<sub>2</sub>-Emissionen finden Sie am Ende dieser Preisliste.

● = serienmäßige Ausstattung ○ = Sonderausstattung gegen Mehrpreis o. M. = ohne Mehrpreis



## Spezialausstattungen.

		Amarok DoubleCab	Amarok DoubleCab Trendline	Amarok DoubleCab Highline	Preis in € o. MwSt.	Preis in € m. MwSt.
<b>Abnahme des Fahrzeugs</b>	TÜV-Gutachten 1, Beschreibung von Umbauten nach § 19.2 StVZO Eintrag in Zulassungsbescheinigung Teil I erforderlich	○	○	○	165,00	196,35
<b>Arbeitsscheinwerfer auf StylingBar</b>	Arbeitsscheinwerfer auf der StylingBar, (2 LED-Arbeitsscheinwerfer oberhalb der StylingBar montiert)	○	○	○	725,00	862,75
<b>Elektronische Einbauten</b>	Car WLAN, UMTS-WLAN Router im Handschuhfach			○	840,00	999,60
	230-Volt-Wechselrichter, 230-Volt-Eurosteckdose in der Mittelkonsole hinten	○	○	○	410,00	487,90
<b>Fahrzeugvollbeklebung</b>	Fahrzeugvollverklebung in Kommunalorange (alle lackierten Flächen im äußeren Sichtbereich werden mit Folie kaschiert)	○			2.465,00	2.933,35
<b>Karosserie &amp; Fahrwerk</b>	Fahrwerkshöherlegung durch Austausch von Federn vorn und Distanzstücken hinten. Höherlegung der Karosserie um ca. 25 mm – nur in Verbindung mit Ausstattung: TÜV-Gutachten 1, Beschreibung von Umbauten nach § 19.2 StVZO Eintrag in Zulassungsbescheinigung Teil I erforderlich	○	○	○	1.280,00	1.523,20
<b>Laderaumpakete</b>	Aluminiumbox auf der Ladefläche, Ausführung mit 2 Flügeldeckeln zur seitlichen Zugänglichkeit	○	○	○	1.050,00	1.249,50
	Amarok Trennnetz für Schienensystem, Laderaumteiler, Niederhalter, Netztasche für leichte Gegenstände bis 10 kg – nur in Verbindung mit Ausstattung: Schienensystem auf der Ladefläche (zur Ladegutsicherung), je 2 an Boden/Seitenwänden, inkl. Klampen	○	○	○	170,00	202,30
	Hundebox für 2 Hunde im Hardtop	○	○	○	2.145,00	2.552,55
	Kunststoffbox auf der Ladefläche, maximale Innenmaße 1.290 x 410 x 445 mm	○	○	○	930,00	1.106,70
	Laderaumschutzmatte, rutschhemmend – nur in Verbindung mit Ausstattung: Laderaumabdeckung	○	○	○	113,00	134,47
<b>Ladesysteme</b>	Ausziehbarer Ladebodenauszug zum leichten be- und entladen der Ladefläche max. Tragkraft 180kg, (1.225 x 1.450 x 105 mm)	○	○	○	1.220,00	1.451,80
<b>Luftfilter (Motor)</b>	Luftfiltereinlass über einen Snorkel an der A-Säule – nur bei 2,0-l-TDI (132 kW) außer Amarok DoubleCab 8-Gang-Automatikgetriebe – nur in Verbindung mit Ausstattung: TÜV-Gutachten 1, Beschreibung von Umbauten nach § 19.2 StVZO Eintrag in Zulassungsbescheinigung Teil I erforderlich	○	○	○	820,00	975,80
<b>Offroad-Zusatzpakete</b>	Seilwindenträgersystem für Aufnahme auf der Ladefläche (max. Zugkraft 400 kg) oder an der Fahrzeugfront (max. Zugkraft 3,6 t) – nur in Verbindung mit Ausstattung: TÜV-Gutachten 1, Beschreibung von Umbauten nach § 19.2 StVZO Eintrag in Zulassungsbescheinigung Teil I erforderlich	○	○	○	3.715,00	4.420,85

Informationen zu Kraftstoffverbrauch und CO<sub>2</sub>-Emissionen finden Sie am Ende dieser Preisliste.

● = serienmäßige Ausstattung    ○ = Sonderausstattung gegen Mehrpreis    o. M. = ohne Mehrpreis

## Spezialausstattungen.

		Amarok DoubleCab	Amarok DoubleCab Trendline	Amarok DoubleCab Highline	Preis in € o. MwSt.	Preis in € m. MwSt.
<b>Plane und Spriegel</b>	Aufbau Planengestell und Plane in Grau – nur in Verbindung mit Ausstattung: TÜV-Gutachten 1, Beschreibung von Umbauten nach § 19.2 StVZO Eintrag in Zulassungsbescheinigung Teil I erforderlich	○	○	○	1.645,00	1.957,55
<b>Rundumtonkombination/ Rundumkennleuchte</b>	Hochleistungs-LED (Raptor+), blau mit Zulassung nach ECE-R65	○	○	○	2.890,00	3.439,10
	Rundumkennleuchte (gelb) vorn links fest auf dem Fahrzeugdach, LED-Technik, Fa. HELLA Typ KL 7000F LED – nur in Verbindung mit Ausstattung: TÜV-Gutachten 1, Beschreibung von Umbauten nach § 19.2 StVZO Eintrag in Zulassungsbescheinigung Teil I erforderlich	○	○	○	390,00	464,10
	Rundumkennleuchte (gelb) vorn rechts fest auf dem Fahrzeugdach, LED Technik, Fa. HELLA Typ KL 7000F LED – nur in Verbindung mit Ausstattung: TÜV-Gutachten 1, Beschreibung von Umbauten nach § 19.2 StVZO Eintrag in Zulassungsbescheinigung Teil I erforderlich	○	○	○	390,00	464,10
	Schutzgitter für Rundumkennleuchte auf dem Fahrzeugdach, Gitterkorb aus Edelstahl – nur in Verbindung mit Ausstattung: Rundumkennleuchte (gelb) vorn links fest auf dem Fahrzeugdach, LED-Technik, Fa. HELLA Typ KL 7000F LED oder Rundumkennleuchte (gelb) vorn rechts fest auf dem Fahrzeugdach, LED Technik, Fa. HELLA Typ KL 7000F LED	○	○	○	235,00	279,65
	Schutzgitter für 2 Rundumkennleuchten auf dem Fahrzeugdach, Gitterkörbe aus Edelstahl – nur in Verbindung mit Ausstattung: 2 Rundumkennleuchten (gelb) vorn links und rechts fest auf dem Fahrzeugdach, LED Technik, Fa. HELLA Typ KL 7000F LED	○	○	○	440,00	523,60
	Sondersignalanlage DBW 4000 LED, Lichtbalken gelb aus Polycarbonat, Hochleistungs-LED mit zulässiger ECE-R65 – nur in Verbindung mit Ausstattung: TÜV-Gutachten 1, Beschreibung von Umbauten nach § 19.2 StVZO Eintrag in Zulassungsbescheinigung Teil I erforderlich	○	○	○	2.665,00	3.171,35
	Sondersignalanlage HELLA RTK 7 (LED) mit Bedienteil eAZD und Mikrofon für Außendurchsagen, integrierter Tonfolgeanlage	○	○	○	4.090,00	4.867,10
	2 Rundumkennleuchten (gelb) vorn links und rechts fest auf dem Fahrzeugdach, LED Technik, Fa. HELLA Typ KL 7000F LED – nur in Verbindung mit Ausstattung: TÜV-Gutachten 1, Beschreibung von Umbauten nach § 19.2 StVZO Eintrag in Zulassungsbescheinigung Teil I erforderlich	○	○	○	635,00	755,65
<b>Trägersysteme</b>	Leiterträger für den Transport von langen Lasten – nur in Verbindung mit Ausstattung: TÜV-Gutachten 1, Beschreibung von Umbauten nach § 19.2 StVZO Eintrag in Zulassungsbescheinigung Teil I erforderlich	○	○	○	1.080,00	1.285,20

Informationen zu Kraftstoffverbrauch und CO<sub>2</sub>-Emissionen finden Sie am Ende dieser Preisliste.

● = serienmäßige Ausstattung    ○ = Sonderausstattung gegen Mehrpreis    o. M. = ohne Mehrpreis

## Spezialausstattungen.

		Amarok DoubleCab	Amarok DoubleCab Trendline	Amarok DoubleCab Highline	Preis in € o. MwSt.	Preis in € m. MwSt.
<b>Unterfahrschutz</b>	Unterfahrschutz für Getriebe, 5 mm Aluminium mit Verstärkungsrippen	○	○	○	265,00	315,35
	Unterfahrschutz für Hinterachse (Differentialgehäuse), 8 mm Aluminium	○	○	○	610,00	725,90
	Unterfahrschutz für Motor, 5 mm Aluminium mit Verstärkungsrippen	○	○	○	915,00	1.088,85
<b>Warnmarkierungen</b>	Warnmarkierung (rot/weiß), Folie auf Motorhaube sowie vorne und hinten an den Seiten	○	○	○	210,00	249,90

Informationen zu Kraftstoffverbrauch und CO<sub>2</sub>-Emissionen finden Sie am Ende dieser Preisliste.

● = serienmäßige Ausstattung    ○ = Sonderausstattung gegen Mehrpreis    o. M. = ohne Mehrpreis

## Lackierungen.

		Amarok SingleCab	Amarok DoubleCab	Amarok DoubleCab Trendline	Amarok DoubleCab Highline	Preis in € o. MwSt.	Preis in € m. MwSt.
<b>Außenlackierung</b>	Candy-Weiß	○	○	○	○	o. M.	
	Ontario Green	○	○	○	○	o. M.	
	Tornadorot	○	○			325,00	386,75
<b>Außenlackierung Metallic</b>	Natural Grey Metallic	○	○	○	○	610,00	725,90
	Reflexsilber Metallic	○	○	○	○	610,00	725,90
	Sandbeige Metallic	○	○	○	○	610,00	725,90
	Starlight Blue Metallic	○	○	○	○	610,00	725,90
	Toffeebraun Metallic	○	○	○	○	610,00	725,90
<b>Außenlackierung Perleffekt</b>	Deep Black Perleffekt	○	○	○	○	610,00	725,90

● = serienmäßige Ausstattung    ○ = Sonderausstattung gegen Mehrpreis    o. M. = ohne Mehrpreis

## Kraftstoffverbrauch und CO<sub>2</sub>-Emissionen.

Motor	Leistung (kW)	Kraftstoffverbrauch <sup>1)</sup>			CO <sub>2</sub> -Emission <sup>2)</sup> kombiniert
		innerorts	außerorts	kombiniert	
<b>Amarok SingleCab mit Schaltgetriebe</b>					
2,0-I-TDI	103	8,8 – 9,3	6,2 – 6,7	7,2 – 7,7	189 – 202
2,0-I-TDI BlueMotion Technology	103	8,0 – 8,6	6,1 – 6,6	6,8 – 7,3	179 – 192
2,0-I-TDI 4MOTION zuschaltbar	103	9,1 – 9,6	6,3 – 6,8	7,3 – 7,8	192 – 205
2,0-I-TDI	132	8,6 – 9,1	6,7 – 7,2	7,4 – 7,9	194 – 208
2,0-I-TDI BlueMotion Technology	132	8,0 – 8,5	6,5 – 7,0	7,0 – 7,5	185 – 197
2,0-I-TDI 4MOTION zuschaltbar	132	8,7 – 9,2	6,8 – 7,3	7,5 – 8,0	197 – 211
<b>Amarok SingleCab mit Automatikgetriebe</b>					
2,0-I-TDI	132	9,5 – 10,0	7,1 – 7,6	7,9 – 8,4	208 – 221
2,0-I-TDI BlueMotion Technology	132	8,0 – 8,7	7,1 – 7,4	7,4 – 7,9	195 – 208
2,0-I-TDI 4MOTION permanent	132	9,8 – 10,1	7,0 – 7,6	8,0 – 8,5	211 – 224
2,0-I-TDI 4MOTION permanent, BlueMotion Technology	132	8,6 – 9,1	6,8 – 7,4	7,5 – 8,0	197 – 211
<b>Amarok DoubleCab mit Schaltgetriebe</b>					
2,0-I-TDI	103	8,8 – 9,3	6,2 – 6,7	7,2 – 7,7	189 – 202
2,0-I-TDI BlueMotion Technology	103	8,0 – 8,6	6,1 – 6,6	6,8 – 7,3	179 – 192
2,0-I-TDI 4MOTION permanent oder zuschaltbar	103	9,1 – 9,6	6,3 – 6,8	7,3 – 7,8	192 – 205
2,0-I-TDI 4MOTION permanent, BlueMotion Technology	103	8,2 – 8,7	6,3 – 6,8	7,0 – 7,5	185 – 197
2,0-I-TDI	132	8,6 – 9,1	6,7 – 7,2	7,4 – 7,9	194 – 208
2,0-I-TDI BlueMotion Technology	132	8,0 – 8,5	6,5 – 7,0	7,0 – 7,5	185 – 197
2,0-I-TDI 4MOTION permanent oder zuschaltbar	132	8,7 – 9,2	6,8 – 7,3	7,5 – 8,0	197 – 211
2,0-I-TDI 4MOTION permanent, BlueMotion Technology	132	8,1 – 8,6	6,6 – 7,1	7,1 – 7,6	187 – 199
<b>Amarok DoubleCab mit Automatikgetriebe</b>					
2,0-I-TDI	132	9,5 – 10,0	7,1 – 7,6	7,9 – 8,4	208 – 221
2,0-I-TDI BlueMotion Technology	132	8,0 – 8,7	7,1 – 7,4	7,4 – 7,9	195 – 208
2,0-I-TDI 4MOTION permanent	132	9,8 – 10,1	7,0 – 7,6	8,0 – 8,5	211 – 224
2,0-I-TDI 4MOTION permanent, BlueMotion Technology	132	8,6 – 9,1	6,8 – 7,4	7,5 – 8,0	197 – 211

Die angegebenen Kraftstoffverbrauchs- und Emissionswerte wurden nach den gesetzlich vorgeschriebenen Messverfahren ermittelt. Die Angaben beziehen sich nicht auf ein einzelnes, individuelles Fahrzeug und sind nicht Bestandteil des Angebots, sondern dienen allein Vergleichszwecken zwischen den verschiedenen Fahrzeugtypen. Der Kraftstoffverbrauch und die CO<sub>2</sub>-Emissionen eines Fahrzeugs hängen nicht nur von der effizienten Ausnutzung des Kraftstoffs durch das Fahrzeug ab, sondern werden auch vom Fahrverhalten und von anderen nicht technischen Faktoren (z. B. Umgebungsbedingungen) beeinflusst.

Zusatzausstattungen und Zubehör (Anbauteile, Reifen usw.) können relevante Fahrzeugparameter, wie z. B. Gewicht, Rollwiderstand und Aerodynamik, verändern und neben Witterungs- und Verkehrsbedingungen die Verbrauchs- und Fahrleistungswerte beeinflussen. Die Angaben zu den Kraftstoffverbräuchen und CO<sub>2</sub>-Emissionen gelten bei Angaben von Spannweiten in Abhängigkeit vom gewählten Reifenformat und von optionalen Sonderausstattungen.

1) Kraftstoffverbrauch in l/100 km. Tankvolumen ca. 80 l. 2) CO<sub>2</sub>-Emission in g/km.

## Motoren.

### Dieselmotoren

	2,0-I-TDI-Motor (103 kW)	2,0-I-TDI-Motor (132 kW)
Gemischaufbereitung/Einspritzverfahren	Common-Rail-Direkteinspritzung	BiTurbo-Common-Rail-Direkteinspritzung
Anzahl der Zylinder	4	4
Hubraum, cm <sup>3</sup>	1.968	1.968
Leistung, kW bei Drehzahl, min <sup>-1</sup>	103 bei 3.500	132 bei 4.000
Drehmoment, max., Nm/Drehzahl, min <sup>-1</sup>	340/1.600 – 2.250	400/1.500 – 2.250
Emissionsklasse	Euro 5	Euro 5
Dieselpartikelfilter (DPF)	Serie	Serie
6-Gang-Schaltgetriebe	Serie	Serie
8-Gang-Automatikgetriebe	-	-
Hinterradantrieb	Serie	Serie
4MOTION zuschaltbar	Serie bei SingleCab, optional bei DoubleCab	Serie bei SingleCab, optional bei DoubleCab
4MOTION permanent	Serie bei DoubleCab, nicht für SingleCab	Serie bei DoubleCab, nicht für SingleCab
BlueMotion Technology	Hinterradantrieb, 4MOTION permanent	Hinterradantrieb, 4MOTION permanent
Kraftstoffart	Diesel, gemäß DIN EN 590	Diesel, gemäß DIN EN 590

### Dieselmotor

	2,0-I-TDI-Motor (132 kW)
Gemischaufbereitung/Einspritzverfahren	BiTurbo-Common-Rail-Direkteinspritzung
Anzahl der Zylinder	4
Hubraum, cm <sup>3</sup>	1.968
Leistung, kW bei Drehzahl, min <sup>-1</sup>	132 bei 4.000
Drehmoment, max., Nm/Drehzahl, min <sup>-1</sup>	420/1.750
Emissionsklasse	Euro 5
Dieselpartikelfilter (DPF)	Serie
6-Gang-Schaltgetriebe	-
8-Gang-Automatikgetriebe	Serie
Hinterradantrieb	Serie
4MOTION zuschaltbar	-
4MOTION permanent	Serie
BlueMotion Technology	Hinterradantrieb, 4MOTION permanent
Kraftstoffart	Diesel, gemäß DIN EN 590

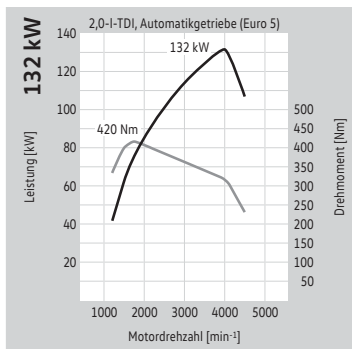
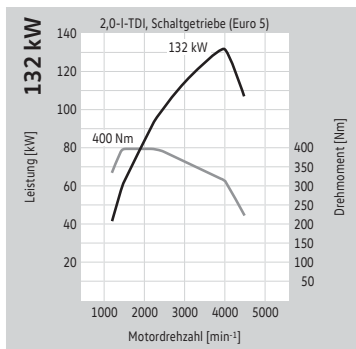
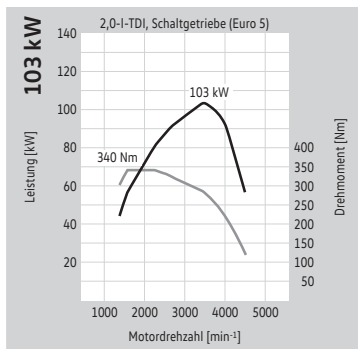

## Fahrleistungen.

Motor	Leistung (kW)	Beschleunigung (km/h, s)		Elastizität (km/h, s) 80 – 120 <sup>1)</sup>	Höchst- geschwindigkeit (km/h) <sup>2)</sup>
		0 – 80	0 – 100		
<b>Amarok SingleCab<sup>3)</sup></b>					
2,0-I-TDI	103	7,7 – 7,9	12,6 – 13,0	11,7 – 12,5	163 – 168
2,0-I-TDI BlueMotion Technology	103	7,7 – 7,9	12,6 – 13,0	11,7 – 12,5	163 – 168
2,0-I-TDI 4MOTION zuschaltbar	103	7,9 – 8,1	12,8 – 13,2	12,7 – 13,5	161 – 166
2,0-I-TDI	132	6,8 – 7,0	10,0 – 10,4	10,3 – 11,0	178 – 183
2,0-I-TDI BlueMotion Technology	132	6,8 – 7,0	10,0 – 10,4	10,3 – 11,0	178 – 183
2,0-I-TDI 4MOTION zuschaltbar	132	7,0 – 7,2	10,3 – 10,7	10,8 – 11,5	177 – 182
2,0-I-TDI Automatikgetriebe	132	7,0 – 7,2	10,3 – 10,7	7,7 – 8,7	174 – 179
2,0-I-TDI Automatikgetriebe, BlueMotion Technology	132	7,0 – 7,2	10,3 – 10,7	7,7 – 8,7	174 – 179
2,0-I-TDI 4MOTION permanent, Automatikgetriebe	132	7,2 – 7,4	10,6 – 11,0	8,2 – 9,2	173 – 178
2,0-I-TDI 4MOTION permanent, Automatikgetriebe, BlueMotion Technology	132	7,2 – 7,4	10,6 – 11,0	8,2 – 9,2	173 – 178
<b>Amarok DoubleCab<sup>3)</sup></b>					
2,0-I-TDI	103	7,9 – 8,1	12,9 – 13,3	12,0 – 13,0	164 – 169
2,0-I-TDI BlueMotion Technology	103	7,9 – 8,1	12,9 – 13,3	12,0 – 13,0	164 – 169
2,0-I-TDI 4MOTION	103	8,1 – 8,3	13,1 – 13,5	13,0 – 14,0	162 – 167
2,0-I-TDI 4MOTION permanent, BlueMotion Technology	103	8,1 – 8,3	13,1 – 13,5	13,0 – 14,0	162 – 167
2,0-I-TDI	132	7,1 – 7,3	10,3 – 10,7	10,5 – 11,5	179 – 184
2,0-I-TDI BlueMotion Technology	132	7,1 – 7,3	10,3 – 10,7	10,5 – 11,5	179 – 184
2,0-I-TDI 4MOTION	132	7,3 – 7,5	10,6 – 11,0	11,0 – 12,0	178 – 183
2,0-I-TDI 4MOTION permanent, BlueMotion Technology	132	7,3 – 7,5	10,6 – 11,0	11,0 – 12,0	178 – 183
2,0-I-TDI Automatikgetriebe	132	7,3 – 7,5	10,6 – 11,0	8,0 – 9,0	175 – 180
2,0-I-TDI Automatikgetriebe, BlueMotion Technology	132	7,3 – 7,5	10,6 – 11,0	8,0 – 9,0	175 – 180
2,0-I-TDI 4MOTION permanent, Automatikgetriebe	132	7,5 – 7,7	10,9 – 11,3	8,5 – 9,5	174 – 179
2,0-I-TDI 4MOTION permanent, Automatikgetriebe, BlueMotion Technology	132	7,5 – 7,7	10,9 – 11,3	8,5 – 9,5	174 – 179

1) Wird im 5. Gang gemessen, bei Automatikgetriebe in Stufe D. 2) Wird im 5. Gang erreicht, bei 103 kW im 6. Gang, bei Automatikgetriebe im 7. Gang. 3) Fahrleistungsrelevante Anbauteile sind in den Angaben bereits berücksichtigt.

## Gewichte.

Zul. Gesamtgewicht (kg)	Motor	Leistung (kW)	Sitze	Leergewicht mit Fahrer (kg) <sup>1), 2)</sup> von – bis	Nutzlast bzw. Zuladung (kg) <sup>1), 2)</sup> von – bis	Zul. Achslast vorn/hinten (kg)	Anhängelast gebremst, bei 12% Steigung/ungebremst (kg)	Zul. Zuggesamtgewicht, bei 12% Steigung (kg)
-------------------------	-------	---------------	-------	--	--	--------------------------------	--	--

### Amarok SingleCab

3.040 <sup>3)</sup>	2,0-I-TDI	103	2	1.796 – 2.118	1.244 – 922	1.270/1.860	3.000/750	5.550
	2,0-I-TDI BlueMotion Technology	103	2	1.796 – 2.118	1.244 – 922	1.270/1.860	3.000/750	5.550
	2,0-I-TDI 4MOTION zuschaltbar	103	2	1.874 – 2.195	1.166 – 845	1.335/1.860	3.000/750	5.550
	2,0-I-TDI	132	2	1.816 – 2.138	1.224 – 902	1.280/1.860	3.000/750	5.550
	2,0-I-TDI BlueMotion Technology	132	2	1.816 – 2.138	1.224 – 902	1.280/1.860	3.000/750	5.550
	2,0-I-TDI 4MOTION zuschaltbar	132	2	1.894 – 2.215	1.146 – 825	1.345/1.860	3.000/750	5.550
	2,0-I-TDI Automatikgetriebe	132	2	1.832 – 2.154	1.208 – 886	1.310/1.860	3.000/750	5.550
	2,0-I-TDI Automatikgetriebe, BlueMotion Technology	132	2	1.832 – 2.154	1.208 – 886	1.310/1.860	3.000/750	5.550
	2,0-I-TDI 4MOTION permanent, Automatikgetriebe	132	2	1.894 – 2.216	1.146 – 824	1.375/1.860	3.200/750	5.950
	2,0-I-TDI 4MOTION permanent, Automatikgetriebe, BlueMotion Technology	132	2	1.894 – 2.216	1.146 – 824	1.375/1.860	3.200/750	5.950

### Amarok DoubleCab

2.820 <sup>4)</sup>	2,0-I-TDI	103	5	1.885 – 2.266	935 – 554	1.315/1.620	2.800/750	5.550
	2,0-I-TDI BlueMotion Technology	103	5	1.885 – 2.266	935 – 554	1.315/1.620	2.800/750	5.550
	2,0-I-TDI 4MOTION	103	5	1.957 – 2.344	863 – 476	1.375/1.620	3.000/750	5.550
	2,0-I-TDI 4MOTION permanent, BlueMotion Technology	103	5	1.957 – 2.344	863 – 476	1.375/1.620	3.000/750	5.550
	2,0-I-TDI	132	5	1.905 – 2.286	915 – 534	1.325/1.620	2.800/750	5.550
	2,0-I-TDI BlueMotion Technology	132	5	1.905 – 2.286	915 – 534	1.325/1.620	2.800/750	5.550
	2,0-I-TDI 4MOTION	132	5	1.977 – 2.364	843 – 456	1.385/1.620	3.000/750	5.550
	2,0-I-TDI 4MOTION permanent, BlueMotion Technology	132	5	1.977 – 2.364	843 – 456	1.385/1.620	3.000/750	5.550
	2,0-I-TDI Automatikgetriebe	132	5	1.921 – 2.302	899 – 518	1.355/1.620	2.800/750	5.550
	2,0-I-TDI Automatikgetriebe, BlueMotion Technology	132	5	1.921 – 2.302	899 – 518	1.355/1.620	2.800/750	5.550
	2,0-I-TDI 4MOTION permanent, Automatikgetriebe	132	5	1.983 – 2.364	837 – 456	1.415/1.620	3.200/750	5.950
	2,0-I-TDI 4MOTION permanent, Automatikgetriebe, BlueMotion Technology	132	5	1.983 – 2.364	837 – 456	1.415/1.620	3.200/750	5.950
3.040 <sup>3)</sup>	2,0-I-TDI	103	5	1.906 – 2.305	1.134 – 735	1.325/1.860	3.000/750	5.550
	2,0-I-TDI BlueMotion Technology	103	5	1.906 – 2.305	1.134 – 735	1.325/1.860	3.000/750	5.550
	2,0-I-TDI 4MOTION zuschaltbar	103	5	1.985 – 2.383	1.055 – 657	1.375/1.860	3.000/750	5.550
	2,0-I-TDI	132	5	1.926 – 2.325	1.114 – 715	1.335/1.860	3.000/750	5.550
	2,0-I-TDI BlueMotion Technology	132	5	1.926 – 2.325	1.114 – 715	1.335/1.860	3.000/750	5.550
	2,0-I-TDI 4MOTION zuschaltbar	132	5	2.005 – 2.403	1.035 – 637	1.385/1.860	3.000/750	5.550
	2,0-I-TDI Automatikgetriebe	132	5	1.942 – 2.341	1.098 – 699	1.355/1.860	3.000/750	5.550
	2,0-I-TDI Automatikgetriebe, BlueMotion Technology	132	5	1.942 – 2.341	1.098 – 699	1.355/1.860	3.000/750	5.550
	2,0-I-TDI 4MOTION permanent, Automatikgetriebe	132	5	2.004 – 2.403	1.036 – 637	1.415/1.860	3.200/750	5.950
	2,0-I-TDI 4MOTION permanent, Automatikgetriebe, BlueMotion Technology	132	5	2.004 – 2.403	1.036 – 637	1.415/1.860	3.200/750	5.950

1) Ausstattungen können die Nutzlast bzw. Zuladung durch Erhöhung/Verringerung des Leergewichts beeinflussen. Bitte fragen Sie hierzu Ihren Volkswagen Nutzfahrzeuge Partner. 2) Bei Amarok DoubleCab mit Hardtop (Sonderausstattung) erhöht sich das Leergewicht um 90 kg, die Nutzlast verringert sich entsprechend. 3) Mit Heavy Duty-Federung. 4) Mit Standard-Federung.

Zulässige Dachlast: 50 kg bei SingleCab, 100 kg bei DoubleCab.

Zulässige Stützlast: 120 kg bei Modellen mit Schaltgetriebe und bei Modellen mit Automatikgetriebe und Hinterradantrieb, 130 kg bei Modellen mit Automatikgetriebe und 4MOTION.

Die hier abgebildeten Nutzlastbereiche wurden unter Berücksichtigung von wähl- oder abwählbaren Ausstattungen oder sonstigen Umfängen, die nicht zum serienmäßigen Liefer- oder Leistungsumfang gehören, ermittelt. Die tatsächliche Nutzlast eines Fahrzeugs, die sich aus der Differenz zwischen zulässigem Gesamtgewicht und Leergewicht errechnet, ist nur durch Wiegen eines individuellen Fahrzeugs ermittelbar.



## Gewichte.

Zul. Gesamtgewicht (kg)	Motor	Leistung (kW)	Sitze	Leergewicht mit Fahrer (kg) <sup>1)</sup> von – bis	Nutzlast bzw. Zuladung (kg) <sup>1)</sup> von – bis	Zul. Achslast vorn/hinten (kg)	Anhängelast gebremst, bei 12% Steigung/ungebremst (kg)	Zul. Zuggesamtgewicht, bei 12% Steigung (kg)
-------------------------	-------	---------------	-------	--	--	--------------------------------	--	--

### Amarok SingleCab Fahrgestell

3.040 <sup>2)</sup>	2,0-I-TDI	103	2	1.646 – 1.832	1.394 – 1.208	1.270/1.860	3.000/750	5.550
	2,0-I-TDI BlueMotion Technology	103	2	1.646 – 1.832	1.394 – 1.208	1.270/1.860	3.000/750	5.550
	2,0-I-TDI 4MOTION zuschaltbar	103	2	1.724 – 1.909	1.316 – 1.131	1.335/1.860	3.000/750	5.550
	2,0-I-TDI	132	2	1.666 – 1.852	1.374 – 1.188	1.280/1.860	3.000/750	5.550
	2,0-I-TDI BlueMotion Technology	132	2	1.666 – 1.852	1.374 – 1.188	1.280/1.860	3.000/750	5.550
	2,0-I-TDI 4MOTION zuschaltbar	132	2	1.744 – 1.929	1.296 – 1.111	1.345/1.860	3.000/750	5.550
	2,0-I-TDI Automatikgetriebe	132	2	1.682 – 1.868	1.358 – 1.172	1.310/1.860	3.000/750	5.550
	2,0-I-TDI Automatikgetriebe, BlueMotion Technology	132	2	1.682 – 1.868	1.358 – 1.172	1.310/1.860	3.000/750	5.550
	2,0-I-TDI 4MOTION permanent, Automatikgetriebe	132	2	1.744 – 1.930	1.296 – 1.110	1.375/1.860	3.200/750	5.950
	2,0-I-TDI 4MOTION permanent, Automatikgetriebe, BlueMotion Technology	132	2	1.744 – 1.930	1.296 – 1.110	1.375/1.860	3.200/750	5.950

### Amarok DoubleCab Fahrgestell

2.820 <sup>3)</sup>	2,0-I-TDI	103	5	1.758 – 1.954	1.062 – 866	1.315/1.620	2.800/750	5.550
	2,0-I-TDI BlueMotion Technology	103	5	1.758 – 1.954	1.062 – 866	1.315/1.620	2.800/750	5.550
	2,0-I-TDI 4MOTION	103	5	1.830 – 2.032	990 – 788	1.375/1.620	3.000/750	5.550
	2,0-I-TDI 4MOTION permanent, BlueMotion Technology	103	5	1.830 – 2.032	990 – 788	1.375/1.620	3.000/750	5.550
	2,0-I-TDI	132	5	1.778 – 1.974	1.042 – 846	1.325/1.620	2.800/750	5.550
	2,0-I-TDI BlueMotion Technology	132	5	1.778 – 1.974	1.042 – 846	1.325/1.620	2.800/750	5.550
	2,0-I-TDI 4MOTION	132	5	1.850 – 2.052	970 – 768	1.385/1.620	3.000/750	5.550
	2,0-I-TDI 4MOTION permanent, BlueMotion Technology	132	5	1.850 – 2.052	970 – 768	1.385/1.620	3.000/750	5.550
	2,0-I-TDI Automatikgetriebe	132	5	1.794 – 1.990	1.026 – 830	1.355/1.620	2.800/750	5.550
	2,0-I-TDI Automatikgetriebe, BlueMotion Technology	132	5	1.794 – 1.990	1.026 – 830	1.355/1.620	2.800/750	5.550
	2,0-I-TDI 4MOTION permanent, Automatikgetriebe	132	5	1.856 – 2.052	964 – 768	1.415/1.620	3.200/750	5.950
	2,0-I-TDI 4MOTION permanent, Automatikgetriebe, BlueMotion Technology	132	5	1.856 – 2.052	964 – 768	1.415/1.620	3.200/750	5.950
3.040 <sup>2)</sup>	2,0-I-TDI	103	5	1.779 – 1.975	1.261 – 1.065	1.325/1.860	3.000/750	5.550
	2,0-I-TDI BlueMotion Technology	103	5	1.779 – 1.975	1.261 – 1.065	1.325/1.860	3.000/750	5.550
	2,0-I-TDI 4MOTION zuschaltbar	103	5	1.858 – 2.053	1.182 – 987	1.375/1.860	3.000/750	5.550
	2,0-I-TDI	132	5	1.799 – 1.995	1.241 – 1.045	1.335/1.860	3.000/750	5.550
	2,0-I-TDI BlueMotion Technology	132	5	1.799 – 1.995	1.241 – 1.045	1.335/1.860	3.000/750	5.550
	2,0-I-TDI 4MOTION zuschaltbar	132	5	1.878 – 2.073	1.162 – 967	1.385/1.860	3.000/750	5.550
	2,0-I-TDI Automatikgetriebe	132	5	1.815 – 2.011	1.225 – 1.029	1.365/1.860	3.000/750	5.550
	2,0-I-TDI Automatikgetriebe, BlueMotion Technology	132	5	1.815 – 2.011	1.225 – 1.029	1.365/1.860	3.000/750	5.550
	2,0-I-TDI 4MOTION permanent, Automatikgetriebe	132	5	1.877 – 2.073	1.163 – 967	1.415/1.860	3.200/750	5.950
	2,0-I-TDI 4MOTION permanent, Automatikgetriebe, BlueMotion Technology	132	5	1.877 – 2.073	1.163 – 967	1.415/1.860	3.200/750	5.950

1) Ausstattungen können die Nutzlast bzw. Zuladung durch Erhöhung/Verringerung des Leergewichts beeinflussen. Bitte fragen Sie hierzu Ihren Volkswagen Nutzfahrzeuge Partner. 2) Mit Heavy Duty-Federung. 3) Mit Standard-Federung.

Zulässige Dachlast: 50 kg bei SingleCab, 100 kg bei DoubleCab.

Zulässige Stützlast: 120 kg bei Modellen mit Schaltgetriebe und bei Modellen mit Automatikgetriebe und Hinterradantrieb, 130 kg bei Modellen mit Automatikgetriebe und 4MOTION.

Die hier abgebildeten Nutzlastbereiche wurden unter Berücksichtigung von wähl- oder abwählbaren Ausstattungen oder sonstigen Umfängen, die nicht zum serienmäßigen Liefer- oder Leistungsumfang gehören, ermittelt. Die tatsächliche Nutzlast eines Fahrzeugs, die sich aus der Differenz zwischen zulässigem Gesamtgewicht und Leergewicht errechnet, ist nur durch Wiegen eines individuellen Fahrzeugs ermittelbar.

# Maßzeichnungen.

## Amarok SingleCab\*

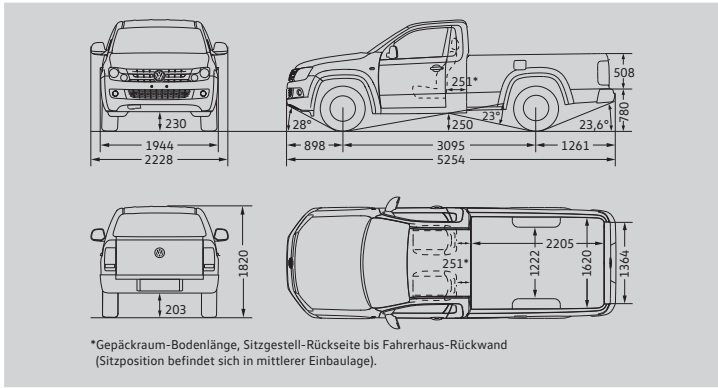

Ladefläche (m <sup>2</sup> )	3,57
Wattiefe (mm)	500
Wendekreis (m)	12,95

## Amarok DoubleCab\*/Amarok DoubleCab Trendline\*

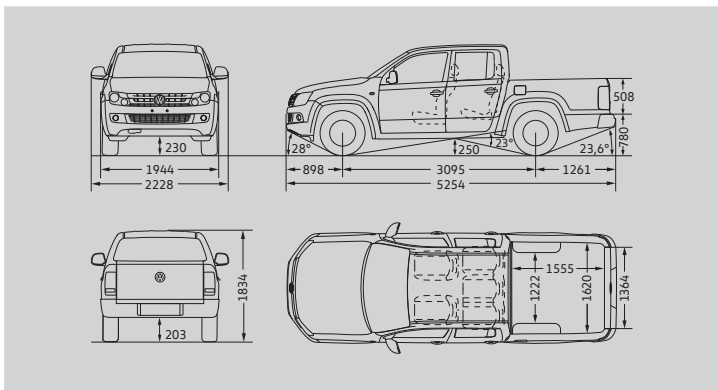

Ladefläche (m <sup>2</sup> )	2,52
Wattiefe (mm)	500
Wendekreis (m)	12,95

## Amarok DoubleCab Highline\*

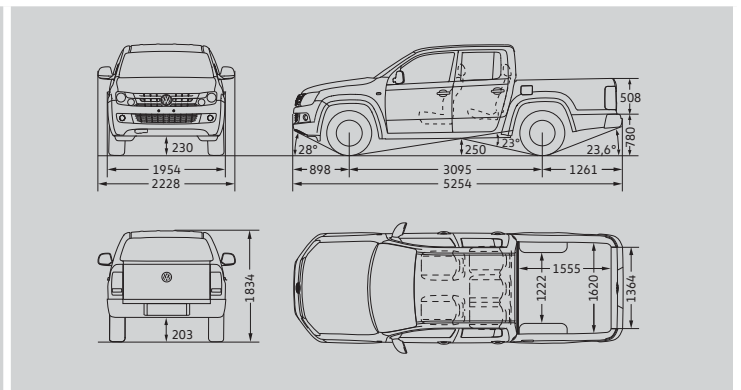

Ladefläche (m <sup>2</sup> )	2,52
Wattiefe (mm)	500
Wendekreis (m)	12,95

## Amarok SingleCab Fahrgestell\*

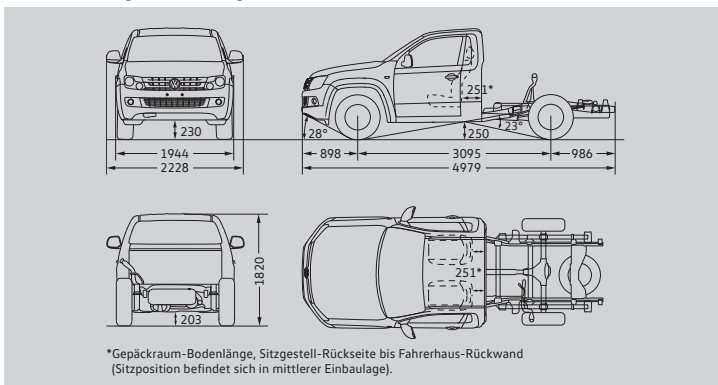

Wattiefe (mm)	500
Wendekreis (m)	12,95

## Amarok DoubleCab Fahrgestell\*

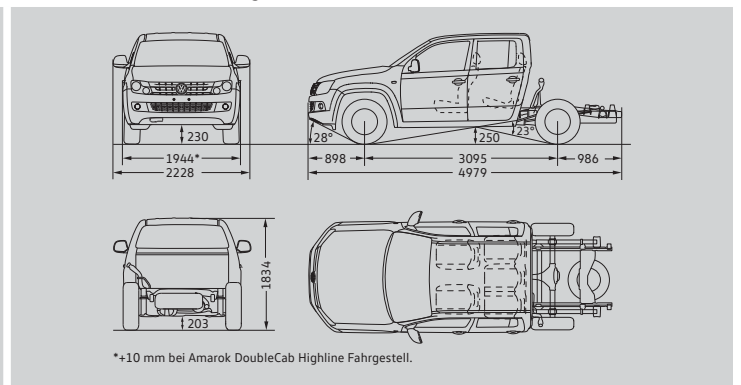







Wattiefe (mm)	500
Wendekreis (m)	12,95

\*In der Front-/Heckansicht wird das Maß für die Bodenfreiheit unter der Vorder- bzw. Hinterachse gezeigt. Bei 4MOTION zuschaltbar (mit Triebwerk-/Tankunterfahrerschutz): Bodenfreiheit unter der Vorderachse 192 mm, zwischen den Achsen 244 mm, Rampenwinkel 21,4°.

Alle Maßangaben sind auf Basis der Serienfahrzeuge ermittelt. Aufgrund von Fertigungstoleranzen/Reifengrößen/Art des Fahrwerks können die tatsächlichen Maße geringfügig von den hier angegebenen Werten abweichen. Die Fahrzeugzeichnungen sind nicht maßstabgerecht.

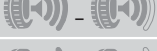
## Reifenlabel.

### Amarok SingleCab/Amarok DoubleCab

Sommerreifen	Größe	Rollwiderstand	Nasshaftung	Externes Rollgeräusch	Geräuschemission
	205/82 R 16 C	E – C	C – B	72 dB	
	245/70 R 16	E – C	C	74 dB	
	245/65 R 17	E – C	C	73 – 69 dB	
	255/60 R 18	E – C	E – B	74 – 71 dB	
	255/55 R 19	C	C	74 – 72 dB	
Winterreifen	Größe	Rollwiderstand	Nasshaftung	Externes Rollgeräusch	Geräuschemission
	205/82 R 16 C	F	C	72 dB	
	245/70 R 16	E	E	71 dB	
	245/65 R 17	E	E – C	73 – 72 dB	



Kraftstoffeffizienz – Der richtige Reifen hilft Ihnen, Kraftstoff zu sparen.



Nasshaftung – Ein kürzerer Bremsweg erhöht Ihre Sicherheit.



Externes Rollgeräusch – Ein leiserer Reifen erhöht Ihren Fahrkomfort und entlastet die Umwelt durch geringere Geräuscentwicklung.

# Der Amarok

565.1190.36.01 · Printed in Germany

Änderungen vorbehalten

Ausgabe: Mai 2015

[www.volkswagen-nutzfahrzeuge.de](http://www.volkswagen-nutzfahrzeuge.de)



Hier scannen für mehr  
Informationen zum Amarok.