





Innovation
that excites

NP300 NAVARA KING CAB



ติดตามเรื่องราวของ นิสสัน ได้ที่

 facebook.com/NissanThailand

 youtube.com/NissanThailand

 instagram.com/NissanThailand

 twitter.com/NissanThailand

บริษัท นิสสัน มอเตอร์ (ประเทศไทย) จำกัด
www.nissan.co.th

H60A-KC-07-14-B

กว่า 80 ปีแห่งการเป็นผู้นำบนท้องถนนทั่วโลก ทุกเส้นทางแห่งการผจญภัยจะมีเราโลดแล่นอยู่เสมอ
กับ 14 ล้านความมั่นใจจากผู้บริโภคใน 180 ประเทศทั่วโลก
นิสสัน เอ็นพี 300 นาวารา ใหม่ พร้อมแล้วที่จะก้าวไปอีกขั้นกับประวัติศาสตร์หน้าใหม่แห่งนวัตกรรม
พร้อมสมรรถนะการขับเคลื่อนอันทรงพลังที่ทั่วโลกต้องจับตามอง



80 ปี

แห่งความแกร่ง



นิสสัน เอ็นพี 300 นาวารา ใหม่
แกร่งเกินคาด ฉลาดเกินใคร

นิสสัน นาวารา ปิคอัพยุคใหม่ สายพันธุ์แกร่ง

จากเจ้าตำนานแห่งความแกร่ง วันนี้... เราได้พัฒนาถึงขีดสุดในทุกมิติของนวัตกรรมสำหรับผู้ที่พร้อมตอบสนองทุกความต้องการของคุณอย่างเหนือชั้น ด้วยช่วงล่างที่ได้รับการขนานนามถึงความแกร่ง พร้อมเครื่องยนต์สมรรถนะระดับโลก ที่จะทำให้คุณโลดแล่นบนทุกเส้นทาง ให้คุณได้สัมผัสประสบการณ์ของปิคอัพยุคใหม่ ที่หลอมรวมความแกร่งระดับตำนานเข้ากับดีไซน์ที่โดดเด่นทันสมัย พร้อมฟังก์ชันภายในที่คัดสรรเฉพาะเทคโนโลยีระดับสูง

พบกับ นิสสัน เอ็มพี 300 นาวารา ใหม่ เมื่อความแกร่ง ผสานกับความฉลาดล้ำ... พร้อมบุกเบิกทุกเส้นทางแห่งการผจญภัย และยังคงตอบสนองไลฟ์สไตล์การใช้ชีวิตเมืองของคุณได้อย่างลงตัว



ใหม่ ไฟหน้า LED Projector พร้อม Daytime Running Lights



ใหม่ เครื่องยนต์ ดีเซล 2.5 ลิตร แรงสุด 190 แรงม้า



ใหม่ ระบบเกียร์ อัตโนมัติ 7 สปีด พร้อมโหมดเปลี่ยนเกียร์ธรรมดา



ใหม่ ปุ่มสตาร์ทเครื่องยนต์ พร้อมกุญแจอัจฉริยะ



ใหม่ หน้าจอ แสดงข้อมูลแบบสี 3 มิติ 2 ภาษา ไทย และอังกฤษ



ใหม่ ช่องแอร์ สำหรับผู้โดยสารตอนหลัง เย็นทั่วถึงทั้งห้องโดยสาร



ที่สุดแห่งความแกร่ง ของระบบช่วงล่างที่คุณวางใจ

ด้วยโครงสร้างแชสซีส์เหล็กกล้าขนาดใหญ่แบบประภายาวตลอดคัน เพิ่มความปลอดภัย และให้สมรรถนะการขับเคลื่อนที่ดียิ่งขึ้น ภายใต้โครงสร้างที่ช่วยเพิ่มระยะต่ำสุดของรถจากพื้นถนน (Ground Clearance) อีกทั้งระบบกันสะเทือนด้านหน้าแบบอิสระปีกนกคู่ ทำด้วยเหล็กกล้า (Double-wishbone) พร้อมคอยล์สปริง และเหล็กกันโคลง เสริมด้วยระบบกันสะเทือนหลังแบบแท่นบช้อนพร้อมโช้คอัพ ทรงตัวนุ่มนวล เกาะถนนเป็นเยี่ยม เข้าโค้งมั่นใจ ขับขี่สบาย ตอบรับทั้งความคล่องตัวในเมือง และเส้นทางขรุขระลาดชันนอกเมือง

และนี่คือเหตุผลที่ นิสสัน เอ็นพี 300 นาวารา ใหม่ ได้รับการยอมรับว่าเป็นหนึ่งในปิคอัพที่แข็งแกร่งที่สุด



โครงสร้างเหล็กกล้า (Fully Boxed Ladder Frame)

โครงสร้างเหล็กกล้าใน นิสสัน เอ็นพี 300 นาวารา ใหม่ ประกอบขึ้นจากเหล็กกล้าที่มีความแข็งแรง ให้การขับเคลื่อนและการบรรทุกของคุณเต็มประสิทธิภาพบนทุกสภาพท้องถนน แม้ต้องรองรับการบรรทุกหนัก



Hill Start Assist



Shift-on-the-fly
4-wheel Drive



4-wheel
Active Brake Limited Slip



Hill Descent Control



ความปลอดภัยเหนือระดับ เพื่อการขับขี่ที่นุ่มนวล
ให้คุณมั่นใจในแม้ขณะอยู่บนทางลาดชัน

ระบบช่วยการออกตัวบนทางลาดชัน Hill Start Assist (HSA)
ระบบจะสั่งให้เบรกทำงานอย่างต่อเนื่อง ขณะที่คุณยกเท้าออกจากแป้นเบรก
ช่วยป้องกันไม่ให้รถไหลเมื่อออกตัวบนทางลาดชัน

ระบบควบคุมความเร็วขณะลงทางลาดชัน Hill Descent Control (HDC)
ระบบจะช่วยรักษาความเร็ว และความดันเบรกเมื่อเผชิญความลาดชันขณะวิ่งลงเขา

ลุยหน้าอย่างมาดมั่น แม้เส้นทางนั้นจะมากด้วยอุปสรรค

ใน ซีเอสอี เอ็นพี 300 นาวารา ใหม่ เส้นทางยากลำบากแค่ไหนก็หยุดยั้งคุณไม่ได้ ด้วยระบบปรับโหมดการขับเคลื่อนจาก 2 ล้อ (2WD) เป็นแบบขับเคลื่อน 4 ล้อ (4H) แม้ในขณะวิ่งที่ความเร็วไม่เกิน 100 กม./ชม. (Shift-on-the-fly) หรือปรับเป็นโหมดการขับเคลื่อน 4 ล้อแบบความเร็วต่ำ (4LO) เพื่อช่วยเสริมกำลังจุดเมื่อติดหล่มโคลน อีกทั้งยังทำงานร่วมกับระบบ 4-wheel Active Brake Limited Slip (ABLS) ช่วยให้การควบคุมการขับเคลื่อนเป็นไปได้อย่างใจในทุกสภาพถนน

พุ่งทะยานได้อย่างใจ เพาใหม่ทรงพลัง ประหยัดน้ำมันเป็นเยี่ยม

ปีค่อพยุคใหม่ตัวจริงที่มาพร้อมเครื่องยนต์แรงทรงพลัง และประสิทธิภาพการประหยัดน้ำมันดีเยี่ยม พัฒนาขึ้นเพื่อลดแรงเสียดทานระหว่างชิ้นส่วนภายใน และเพิ่มประสิทธิภาพการเผาไหม้ให้ดียิ่งขึ้น และเหนือกว่าด้วยอีกขั้นของการออกแบบตัวถังให้อากาศเคลื่อนไหลลื่นตามหลักพลศาสตร์ ให้ปีค่อพของคุณไปได้ไกลกว่า และใช้น้ำมันทุกหยดอย่างคุ้มค่า

พลังแรงเต็มสมรรถนะ ตอบสนองฉับไว

พลังแรงเต็มสมรรถนะ: ใหม่ เครื่องยนต์ดีเซล 2.5 ลิตร คอมมอนเรล 4 สูบ แถวเรียง DOHC 16 วาล์ว VGS เทอร์โบแปรผัน อินเทอร์คูลเลอร์

- พลังแรงสูงสุด 190 แรงม้า (140 กิโลวัตต์) ที่ 3,600 รอบต่อนาที และแรงบิดสูงสุด 450 นิวตัน-เมตร ที่ 2,000 รอบต่อนาที
- พลังแรง 163 แรงม้า (120 กิโลวัตต์) ที่ 3,600 รอบต่อนาที และแรงบิด 403 นิวตัน-เมตร ที่ 2,000 รอบต่อนาที

ตอบสนองฉับไว ครั้งแรกกับเกียร์อัตโนมัติ 7 สปีด พร้อมโหมดเปลี่ยนเกียร์ธรรมดา



ปีกอัมกว้าง โครงสร้างแกร่ง พร้อมลุยทุกไลฟ์สไตล์ ตอบรับการใช้ชีวิตประจำวัน และการบรรทุกหนัก-เบา

ตอบสนองทุกไลฟ์สไตล์ได้อย่างใจ ให้คุณพร้อมสำหรับทุกการใช้งาน การท่องเที่ยว หรือพจญภัย ด้วยปีกอัมที่กว้างขึ้น
เพิ่มความจุได้เต็มพิกัด โครงสร้างกระชับเสริมความแข็งแกร่ง รองรับทุกการบรรทุกอย่างนั้นใจ พร้อมลุยไปกับคุณทุกเส้นทาง

เก็บของจุใจ สะดวกสบาย ตอบรับไลฟ์สไตล์คุณได้มากกว่า



ช่องเก็บของขนาดใหญ่
ข้างประตูคนขับและผู้โดยสาร
เก็บของง่าย หยิบใช้สะดวกสบายยิ่งขึ้น

ช่องเก็บของอเนกประสงค์ด้านหน้า
ช่องเก็บของอเนกประสงค์ขนาดใหญ่
สำหรับการเก็บเอกสาร และอุปกรณ์สำคัญ

ที่เก็บของใต้เบาะหลัง
ปลอดภัย ปิดชิด และเป็นสัดส่วน

เก็บ ช้อน ล็อค สุดยอดฟังก์ชันที่ตอบโจทย์ทุกการใช้งาน



ใส่ใจทุกรายละเอียดกับการออกแบบภายในห้องโดยสาร ด้วยช่องเก็บของที่หลากหลาย
ที่ช่วยให้คุณเก็บของได้อย่างเป็นระเบียบ ทั้งที่เก็บของด้านข้าง ที่เก็บของคอนโซลกลาง
ที่เก็บของใต้เบาะด้านหลัง ช่องวางแก้วน้ำสำหรับทุกที่นั่ง
สะดวกสบาย สำหรับทุกรูปแบบการใช้งาน

คอนโซลกลางดีไซน์พิเศษ

ที่วางแก้ว 2 จุด และช่องเก็บของอเนกประสงค์ ให้คุณเก็บและหยิบของได้อย่างง่ายดาย

ช่องเก็บแว่นตา
พร้อมไฟส่องสว่างสำหรับอ่านแผนที่

ช่องวางแก้วน้ำด้านหน้า
ตรงกับตำแหน่งช่องแอร์ จึงช่วยความเย็นให้เครื่องดื่มของคุณ

ช่องวางแก้วน้ำด้านหลัง
แยกสองช่อง สะดวกสบายสำหรับผู้โดยสารตอนหลัง





พวงมาลัยมัลติฟังก์ชัน พร้อมปุ่มควบคุมระบบควบคุมความเร็วอัตโนมัติ (Cruise Control) และควบคุมเครื่องเสียง

สั่งงานง่ายสะดวกสบายยิ่งขึ้น เพิ่มความปลอดภัยขณะขับขี่

กระจกมองหลังปรับลดแสงสะท้อนอัตโนมัติ พร้อมเซ็นเซอร์ตรวจจับ

ให้ความสบายตา และความปลอดภัยในยามค่ำคืน

ครั้งแรกของเทคโนโลยีเหนือระดับ ที่คิดสรรมาเพื่อคุณ

ระบบนำทางอัจฉริยะ:

พร้อมชุดข้อมูลจุดหมายระบบนำทางอัจฉริยะ (Navigation System) ประมวลผลแม่นยำผ่านระบบ GPS แสดงเส้นทางอย่างละเอียด พร้อมไอคอนแสดงสถานที่สำคัญ

ปุ่มสตาร์ทเครื่องยนต์ พร้อมกุญแจอัจฉริยะ:

กดสตาร์ทเครื่องยนต์ ง่ายเพียงปลายนิ้วสัมผัส



หมายเหตุ : อุปกรณ์มาตรฐานอาจแตกต่างกันในแต่ละรุ่น กรุณาตรวจสอบรายละเอียดจากตารางด้านท้ายเล่ม

สบายเหนือระดับ ตอบสนองทุกความต้องการอย่างแท้จริง

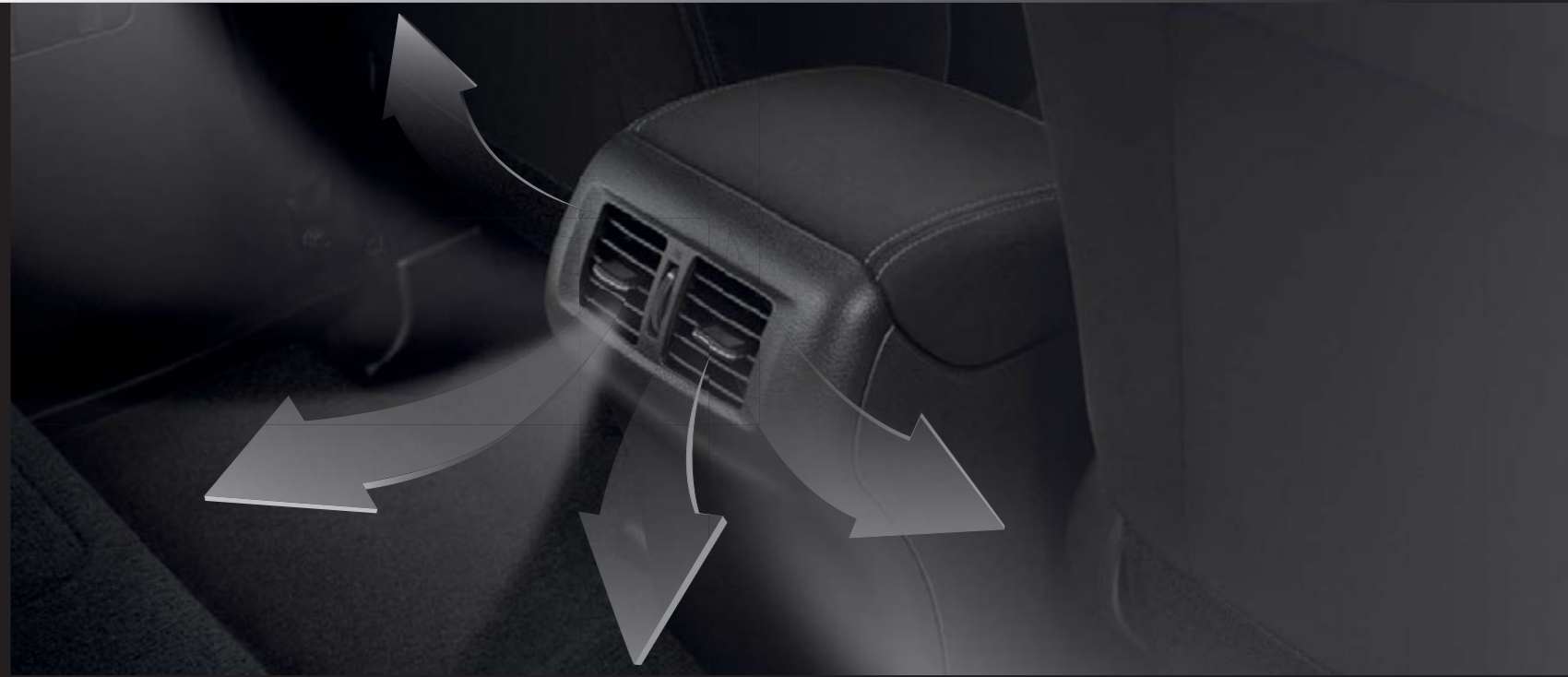

ช่องแอร์สำหรับผู้โดยสารตอนหลัง
ครั้งแรกของปิคอัพในเมืองไทย กับช่องแอร์สำหรับผู้โดยสารตอนหลัง ช่วยกระจายความเย็นทั่วถึงได้อย่างรวดเร็วทั้งห้องโดยสาร เพิ่มความสุขในการเดินทางให้ทุกคนในครอบครัว

เบาะนั่งคนขับแบบ Spinal Support พร้อมปรับไฟฟ้าได้ 8 ทิศทาง
แนวคิดจากแรงบันดาลใจของที่นั่งนักบินอวกาศ กับนวัตกรรมใหม่ของเบาะนั่งแบบ Spinal Support เบาะนั่งคุณภาพสูง ออกแบบมาให้รับกับแนวกระดูกสันหลัง และรองรับบริเวณจุดกดทับของน้ำหนัก ตามหลักสรีรศาสตร์ พร้อมระบบปรับไฟฟ้า 8 ทิศทาง ความสบายแบบเดียวกับรถยนต์ระดับหรู ให้คุณผ่อนคลายไม่เมื่อยล้าแม้ขับขีทางไกล

ระบบปรับอากาศอัตโนมัติ ปรับอุณหภูมิแยกอิสระซ้าย-ขวา
ปรับความเย็นสบายได้ตามใจผู้ขับขี่และผู้โดยสารด้านหน้า



ใหม่ ฉลาดกว่าใคร หน้าจออัจฉริยะแสดงข้อมูลแบบสี 3 มิติ ครั้งแรกในปิคอัพเมืองไทย ล้ำ นำสมัย เช่นเดียวกับรถยนต์ระดับหรู

ฉลาดล้ำเหนือใคร กับครั้งแรกของหน้าจออัจฉริยะ พร้อมโหมดเลือกการแสดงพล 2 ภาษา ทั้งไทยและอังกฤษ ที่จะแสดงข้อมูลสำคัญเกี่ยวกับการขับขี่ผ่านหน้าจอแบบสี 3 มิติ (3D Display) ขนาด 5 นิ้ว จัดวางในตำแหน่งที่มองเห็นได้เด่นชัด ควบคุมง่ายผ่านปุ่มควบคุมบนแผงมาลัย เทคโนโลยีใหม่ที่ทำให้ทุกห้องถนนเป็นเส้นทางที่สร้างมาเพื่อคุณ

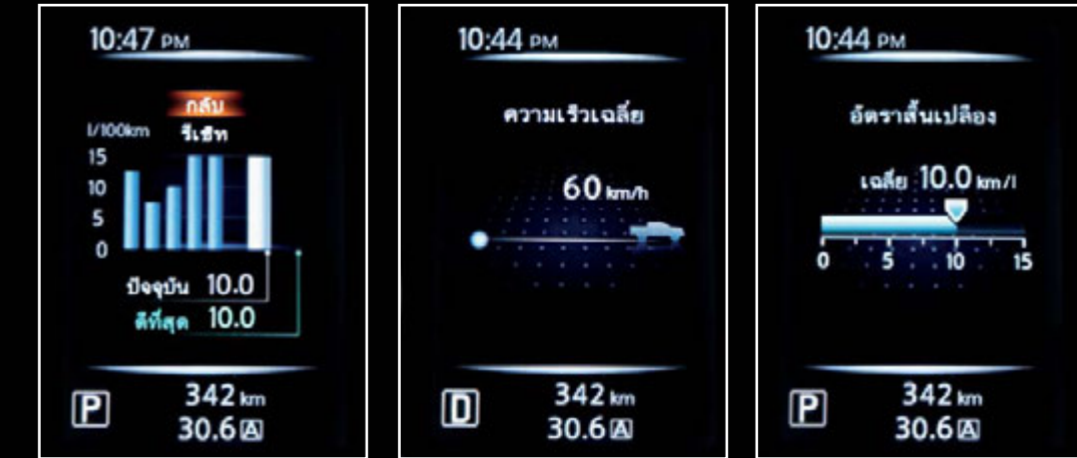

แสดงข้อมูลเกี่ยวกับการขับขี่ต่างๆ อาทิ ระยะทางที่ขับขี่ และระยะเวลาที่ขับขี่ ความเร็วเฉลี่ย อัตราการสิ้นเปลืองน้ำมันโดยเฉลี่ย



หมายเหตุ : อุปกรณ์มาตรฐานอาจแตกต่างกันในแต่ละรุ่น กรุณาตรวจสอบรายละเอียดจากตารางด้านท้ายเล่ม

อีกชั้นของความปลอดภัย มั่นใจได้ทุกสถานการณ์

คุณภาพและมาตรฐานความปลอดภัยเหนือระดับจากนิสสัน ด้วยทีมวิศวกรผู้เชี่ยวชาญที่คอยควบคุมคุณภาพทุกชิ้นส่วนในทุกขั้นตอน เน้นการปกป้องถึง 3 ระดับ ตั้งแต่การควบคุมคุณภาพการผลิต การควบคุมการขับขี่ในสถานการณ์ยากลำบาก และการรักษาความปลอดภัยในเหตุการณ์ที่ไม่คาดคิด ให้คุณมั่นใจในทุกการขับขี่ ช่วยปกป้องคุณและคนที่คุณรัก

โครงสร้างตัวถังที่ให้ความปลอดภัยเป็นพิเศษ (Zone Body Concept)

โครงสร้างตัวถังถูกดีไซน์เพื่อความแข็งแรงเป็นพิเศษ รองรับภาระการกระแทกรอบด้าน ปกป้องทุกชีวิตภายในห้องโดยสารให้ปลอดภัย อีกหนึ่งระบบความปลอดภัย มาตรฐานระดับโลก เอกสิทธิ์เฉพาะของนิสสัน

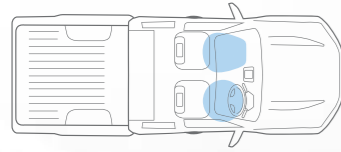

ถุงลม SRS คู่หน้า (SRS Dual Front Airbags)

พร้อมรองรับวินาทีที่ไม่คาดคิดด้วยถุงลม SRS คู่หน้า ที่จะพองตัวอัตโนมัติในกรณีเกิดแรงปะทะจากด้านหน้า เพื่อลดความรุนแรงจากการบาดเจ็บของผู้ขับขี่และผู้โดยสารด้านหน้า

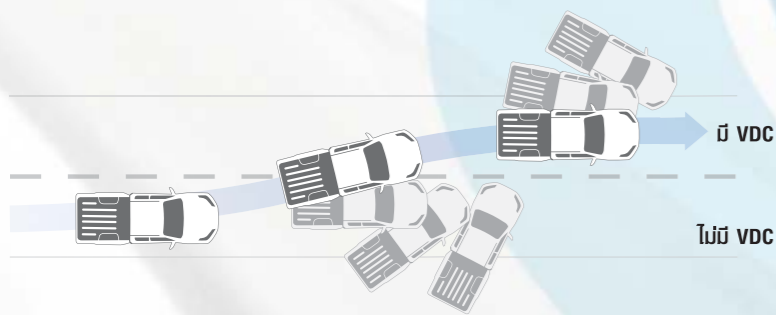

ระบบควบคุมเสถียรภาพการทรงตัวขณะเข้าโค้ง Vehicle Dynamic Control (VDC)

ระบบควบคุมเสถียรภาพการทรงตัวขณะเข้าโค้ง ช่วยรักษาการทรงตัวของรถขณะเข้าโค้ง หักเสี้ยวได้อย่างมั่นใจ ตอบสนองทุกการขับขี่ได้อย่างฉับไว ช่วยรักษาการทรงตัวแม้ขับเข้าโค้งด้วยความเร็ว



กล้องมองหลังขณะถอยจอด (Rear View Monitor)

สะดวก ปลอดภัย มั่นใจยิ่งขึ้น ให้คุณจอดรถได้อย่างง่ายดายแม้ในพื้นที่จำกัด

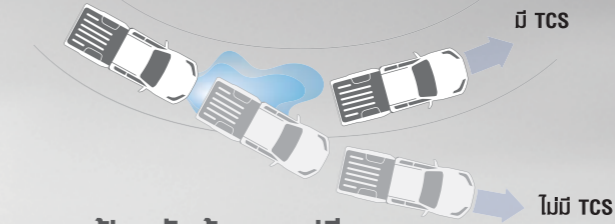

ระบบป้องกันล้อหมุนฟรี Traction Control System (TCS)

บนสภาพถนนที่ลื่นและลื่นๆ ระบบจะช่วยควบคุมล้อที่ขับเคลื่อนให้ค่อยๆ หมุนออกตัวโดยไม่เกิดอาการล้อหมุนฟรี ให้คุณควบคุมการขับขี่อย่างมั่นใจในทุกเส้นทาง

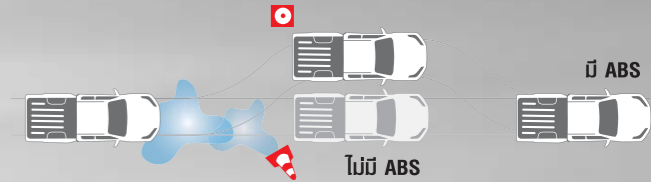

ระบบช่วยเบรกป้องกันล้อล็อก Anti-lock Braking System (ABS)

ดีสก์เบรกหน้าและดรัมเบรกหลังขนาดใหญ่ พร้อมระบบช่วยเบรกป้องกันล้อล็อกและเซ็นเซอร์เบรกที่ทันสมัย ช่วยให้ควบคุมทิศทางหรือหักหลบสิ่งกีดขวางได้แม้ในสถานการณ์คับขัน



ระบบกระจายแรงเบรก Electronic Brake Force Distribution (EBD)

ระบบควบคุมและกระจายแรงเบรกด้วยอิเล็กทรอนิกส์ปรับแรงดันน้ำมันเบรกแบบอิสระทั้ง 4 ล้อ กระจายแรงเบรกตามน้ำหนักที่ลงในแต่ละล้อ ทั้งยังช่วยให้ระยะเบรกสั้นลง เพิ่มความปลอดภัยในทุกสถานการณ์



SAFETY SHIELD



TOUGH PACKAGE

จำนวน 6 รายการ

1. คิ้วขอบไฟหน้าโครเมียม (Head Lamp Finisher)
2. คิ้วกันชนหน้าโครเมียม (Front Molding)
3. กันรอยมือเปิดประตูโครเมียม (Door Handle Finisher)
4. คิ้วกระจังหน้าโครเมียม (Front Lower Grille)
5. คิ้วขอบไฟท้ายโครเมียม (Rear Lamp Finisher)
6. ปลอกปลายท่อไอเสีย (Exhaust Pipe Finisher)



SMART PACKAGE

จำนวน 3 รายการ

7. ชุดสัญญาณเตือนด้านหน้า 2 จุด (Front Sensor)
8. ชุดสัญญาณเตือนถอยหลัง 2 จุด (Back Sensor)
9. คิวบิ้นโคมไฟแสงเรืองแสง (LED Kicking Plate)

หมายเหตุ : อุปกรณ์มาตรฐานอาจแตกต่างกันในแต่ละรุ่น
กรุณาตรวจสอบรายละเอียดจากตารางคำอธิบาย

STEP UP YOUR GAME.

สะท้อนสไตล์สุดล้ำในตัวคุณ

อีกขั้นของความเท่ล้ำในปิคอัพคันแกร่ง ด้วยชุดแต่งแท้คุณภาพสูง
ทั้งฟังก์ชันเหนือระดับ และการออกแบบอย่างมีสไตล์ สะท้อนความเท่ และทำภายในตัวคุณ



อุปกรณ์มาตรฐานและข้อมูลเฉพาะทางเทคนิค สำหรับรุ่น KING CAB KING CAB STANDARD EQUIPMENT & SPECIFICATIONS

รุ่น	2WD			CALIBRE			4WD
	S 6MT	E 6MT	V 6MT	S 6MT	E 6MT	EL 6MT	V 7AT
ขนาดและน้ำหนัก							
ความยาวทั้งหมด	มม. 5,230	5,230	5,230	5,255	5,255	5,255	5,255
ความกว้างทั้งหมด	มม. 1,790	1,790	1,790	1,850	1,850	1,850	1,850
ความสูงทั้งหมด	มม. 1,720	1,745	1,745	1,755	1,755	1,755	1,760
ระยะฐานล้อ	มม.	3,150					
ระยะห่างระหว่างล้อ คู่หน้า / คู่หลัง	มม. 1,560 / 1,560	1,550 / 1,550	1,550 / 1,550	1,570 / 1,570	1,570 / 1,570	1,570 / 1,570	1,570 / 1,570
ความสูงใต้ท้องรถ	มม. 181	205	205	219	219	219	220
ขนาดกระบะบรรทุก (ยาว x กว้าง x สูง)	มม.	1,788 x 1,560 x 474					
น้ำหนักรถ	กก. 1,520	1,533	1,538	1,560	1,564	1,564	1,590
ล้อ	ล้อกระทะ: 15 x 5.5J	ล้ออัลลอย 16 x 6J	ล้ออัลลอย 16 x 6J	ล้ออัลลอย 16 x 7J	ล้ออัลลอย 16 x 7J	ล้ออัลลอย 16 x 7J	ล้ออัลลอย 16 x 7J
ยาง	195R15C	205R16C	205R16C	255 / 70R16	255 / 70R16	255 / 70R16	255 / 70R16
ยางอะไหล่	ล้อกระทะ: 195R15C	ล้อกระทะ: 205R16C	ล้อกระทะ: 205R16C	ล้อกระทะ: 255 / 70R16	ล้อกระทะ: 255 / 70R16	ล้อกระทะ: 255 / 70R16	ล้อกระทะ: 255 / 70R16
เครื่องยนต์	YD25DDTI						
เครื่องยนต์รุ่น	คอมมอนเรล 4 สูบแถวเรียง DOHC 16 วาล์ว เทอร์โบแปรผัน (VGS) อินเทอร์คูลเลอร์						
แบบ	แบบคอมมอนเรลควบคุมด้วย ECCS 32 ปีท						
ระบบจ่ายเชื้อเพลิง	89.0 x 100.0						
ความกว้างกระบะบรรทุก x ระยะชัก	มม.	2,488					
ปริมาตรกระบะบรรทุก	ซีซี	2,488					
กำลังสูงสุด	กิโลวัตต์ (แรงม้า) / รอบต่อนาที	120 (163) / 3,600	120 (163) / 3,600	120 (163) / 3,600	120 (163) / 3,600	120 (163) / 3,600	140 (190) / 3,600
แรงบิดสูงสุด	นิวตัน-เมตร (กิโลกรัม-เมตร) / รอบต่อนาที	403 (41.1) / 2,000	403 (41.1) / 2,000	403 (41.1) / 2,000	403 (41.1) / 2,000	403 (41.1) / 2,000	450 (45.9) / 2,000
อัตราส่วนกำลังอัด		15 : 1					
ความจุถังน้ำมัน	ลิตร	80					
มาตรฐานไอเสีย		Euro 4					
ระบบเกียร์							
ระบบเกียร์	ธรมตา 6 สปีด	ธรมตา 6 สปีด	ธรมตา 6 สปีด	ธรมตา 6 สปีด	ธรมตา 6 สปีด	ธรมตา 6 สปีด	อัตราเบรค 7 สปีด พร้อมโหมดแมนนวล
อัตราทดเกียร์	เกียร์ 1	4.685	4.685	4.685	4.685	4.685	4.887
	เกียร์ 2	2.479	2.479	2.479	2.479	2.479	3.170
	เกียร์ 3	1.624	1.624	1.624	1.624	1.624	2.027
	เกียร์ 4	1.208	1.208	1.208	1.208	1.208	1.412
	เกียร์ 5	1.000	1.000	1.000	1.000	1.000	1.000
	เกียร์ 6	0.809	0.809	0.809	0.809	0.809	0.864
	เกียร์ 7	-	-	-	-	-	0.775
	เกียร์ถอยหลัง	4.709	4.709	4.709	4.709	4.709	4.041
อัตราทดเพืองท้าย	3.539	3.692	3.692	3.917	3.917	3.917	3.357
ระบบกันสะเทือน							
หน้า	อิสระพีกนคู่ พร้อมคอยล์สปริงและเทลิกกับโคลง						
หลัง	แท่นช้อนพร้อมใช้คัพ						
ระบบเบรก							
หน้า	ดิสก์เบรกแบบมีช่องระบายความร้อน						
หลัง	ดรัมเบรกแบบปรับระยะผ้าเบรกอัตโนมัติ พร้อมวาล์วปรับแรงดันน้ำมันเบรก (LSV)	ดรัมเบรกแบบปรับระยะผ้าเบรกอัตโนมัติ พร้อมวาล์วปรับแรงดันน้ำมันเบรก (LSV)	ดรัมเบรก	ดรัมเบรกแบบปรับระยะผ้าเบรกอัตโนมัติ พร้อมวาล์วปรับแรงดันน้ำมันเบรก (LSV)	ดรัมเบรก	ดรัมเบรก	ดรัมเบรก
ระบบบังคับเลี้ยว							
แบบ	แร็ค แอนด์ พินเนียน						
รัศมีวงเลี้ยวแคบสุด	ม. 5.9	5.9	5.9	6.2	6.2	6.2	6.2
อุปกรณ์มาตรฐานภายนอก							
กระจกหน้า	สีเงิน	โครเมียม	โครเมียม	โครเมียม	โครเมียม	โครเมียม	โครเมียม
กันชนหน้า	สีเดียวกับตัวรถ						
กันชนหลัง	-	-	โครเมียม	โครเมียม	โครเมียม	โครเมียม	โครเมียม
สปอยเลอร์ด้านหลัง	•	•	•	•	•	•	•
ไฟหน้า	ชนิด ไฟทริบแบบ LED	ฮาโลเจน	ฮาโลเจน	LED โปรเจกเตอร์	LED โปรเจกเตอร์	LED โปรเจกเตอร์	LED โปรเจกเตอร์
	เปิด-ปิด อัตโนมัติ	-	-	-	-	-	-
ไฟส่องสว่างเวลากลางวัน (Daytime Running Lights)	-	-	-	•	•	•	•
ไฟตัดหมอกหน้า	-	-	-	•	•	•	•
กระจกมองข้างขนาดใหญ่	สี	สีดำ	โครเมียม	โครเมียม	โครเมียม	โครเมียม	โครเมียม
	ปรับไฟฟ้า	•	•	ปรับและพับเก็บไฟฟ้า	ปรับและพับเก็บไฟฟ้า	ปรับและพับเก็บไฟฟ้า	ปรับและพับเก็บไฟฟ้า
	พร้อมไฟเลี้ยว LED	-	-	•	•	•	•
มือจับประตูด้านนอกแบบ Grip Type	สี	สีดำ	โครเมียม	โครเมียม	โครเมียม	โครเมียม	โครเมียม
บันไดข้าง	-	-	-	•	•	•	•
ที่ปิดน้ำฝนด้านหน้า	แบบ 2 จังหวะ พร้อมระบบท่อน้ำเวลา						
บังโคลน	หน้าและหลัง						
อุปกรณ์มาตรฐานภายใน							
โถงสีกายใน	โถงสีเบจ	โถงสีเบจ	โถงสีดำ	โถงสีเบจ	โถงสีดำ	โถงสีดำ	โถงสีดำ
แผงควบคุมเครื่องเสียงและเครื่องปรับอากาศ	สีดำ	สีดำ	สีดำ พร้อมตกแต่งลาย เวย์โน แบล็ค	สีดำ	สีดำ พร้อมตกแต่งลาย เวย์โน แบล็ค	สีดำ พร้อมตกแต่งลาย เวย์โน แบล็ค	สีดำ พร้อมตกแต่งลาย เวย์โน แบล็ค
คอนโซลกลางพร้อมช่องต่ออุปกรณ์ไฟฟ้า 12V	แบบมีฝาปิด พร้อมที่วางแก้วน้ำ 2 จุด						
ช่องแอร์สำหรับผู้โดยสารตอนหลัง	•	•	•	•	•	•	•
ช่องเก็บของที่แผงประตู	ด้านหน้าและหลังพร้อมที่วางขวดน้ำ						
เครื่องเสียง พร้อมวิทยุ FM / AM	CD / MP3 1 แผ่น แบบ 2-DIN	CD / MP3 1 แผ่น แบบ 2-DIN	CD / MP3 พร้อมจอแสดงพล 5 นิ้ว	CD / MP3 พร้อมจอแสดงพล 5 นิ้ว	CD / MP3 พร้อมจอแสดงพล 5 นิ้ว	DVD / MP3 / จอ Touch Screen 7 นิ้ว	DVD / MP3 / จอ Touch Screen 7 นิ้ว
ระบบนำทาง	-	-	-	-	-	-	•
ลำโพง	4 ลำโพง						
ช่องต่ออุปกรณ์ USB / Aux-in	•	•	•	•	•	•	•

• ี - ไม้ *ทางบริษัท ดิสสัน มอเตอร์ (ประเทศไทย) จำกัด ขอสงวนสิทธิ์ในการเปลี่ยนแปลงรายละเอียดด้านเทคนิคและอุปกรณ์ต่างๆ โดยไม่ต้องแจ้งให้ทราบล่วงหน้า

อุปกรณ์มาตรฐานและข้อมูลเฉพาะทางเทคนิค สำหรับรุ่น KING CAB KING CAB STANDARD EQUIPMENT & SPECIFICATIONS

รุ่น	2WD			CALIBRE			4WD
	S 6MT	E 6MT	V 6MT	S 6MT	E 6MT	EL 6MT	V 7AT
อุปกรณ์มาตรฐานภายใน							
ระบบปรับอากาศ	•	•	แบบปุ่มกด	•	แบบปุ่มกด	แบบปุ่มกด	แบบอัตโนมัติ แยกซ้าย-ขวา
พวงมาลัยพาวเวอร์	ปรับระดับได้	•	•	•	•	•	•
	ชนิด	ยูริเทน 3 ก้าน	ยูริเทน 3 ก้าน พร้อมตกแต่งสีเงิน	ยูริเทน 3 ก้าน พร้อมตกแต่งสีเงิน	ยูริเทน 3 ก้าน พร้อมตกแต่งสีเงิน	ยูริเทน 3 ก้าน พร้อมตกแต่งสีเงิน	ยูริเทน 3 ก้าน พร้อมตกแต่งสีเงิน
	ปุ่มควบคุมเครื่องเสียง	-	-	-	-	-	-
มาตรวัด	มาตรวัดรอบ	•	•	•	•	•	•
	มาตรวัดระยะทาง	-	-	-	-	-	-
	มาตรวัดเรื่องแสง	-	-	-	-	-	-
มาตรวัดแสดงข้อมูลการขับขี่	แบบดิจิทัล	แบบดิจิทัล	แบบ 3 มิติ (3D Display)	แบบดิจิทัล	แบบ 3 มิติ (3D Display)	แบบ 3 มิติ (3D Display)	แบบ 3 มิติ (3D Display)
นาฬิกาดิจิทัล	•	•	•	•	•	•	•
รองรับการเชื่อมต่อ Bluetooth	-	-	-	-	-	-	-
กระจกไฟฟ้า	•	•	•	•	•	•	•
เซ็นทรัลล็อก	•	•	•	•	•	•	•
เบาะนั่ง	ชนิด	-	-	-	-	-	-
	วัสดุบุเบาะและแผงประตู	ผ้า	ผ้า	ผ้า	ผ้า	ผ้า	ผ้า
เบาะนั่งด้านหน้า	สี	เบจ	เบจ	ดำ	เบจ	ดำ	ดำ
	พนักพิงปรับ	-	-	-	-	-	-
	พนักพิงปรับไฟฟ้า	-	-	-	-	-	-
ที่บังแดด	•	•	•	•	•	•	•
ไฟส่องสว่าง	ไฟส่องสว่างในห้องโดยสาร	•	•	•	•	•	•
	ไฟอ่านแผนที่	•	•	•	•	•	•
ช่องเก็บแว่นกันแดด	-	-	-	-	-	-	-
กระจกมองหลังแบบปรับลดแสงสะท้อน	•	•	•	•	•	•	•
ระบบควบคุมความเร็วอัตโนมัติ (Cruise Control)	-	-	-	-	-	-	แบบอัตโนมัติ พร้อมเข็มทิศ
ปุ่มสตาร์ทเครื่องยนต์ (Push Start Button)	-	-	-	-	-	-	-
อุปกรณ์ความปลอดภัย							
ระบบเบรก ABS พร้อม EBD และ BA	-	-	•	-	•	•	•
ถุงลม SRS คู่หน้า	-	-	•	-	•	•	•
ระบบลิมิเตอร์ความเร็ว ABL	-	-	-	-	-	-	-
ระบบควบคุมการทรงตัวอัตโนมัติ VDC	-	-	-	-	-	-	-
ระบบช่วยการขึ้นเนินทางลาดชัน HSA และ HDC	-	-	-	-	-	-	-
ระบบป้องกันล้อหมุนฟรี TCS	-	-	-	-	-	-	-
กระจกบังลมหน้า							
แผงลวดไล่ฝ้ากระจกหลัง	-	•	•	•	•	•	•
ไฟเบรกควงที่ 3 แบบ LED	-	•	•	•	•	•	•
เข็มขัดนิรภัย	เบาะนั่งด้านหน้า	ELR 3 จุด 2 ตำแหน่ง	ELR 3 จุด 2 ตำแหน่ง	ELR 3 จุด 2 ตำแหน่ง พร้อมระบบดึงกลับและพ่นแรงอัตโนมัติ	ELR 3 จุด 2 ตำแหน่ง	ELR 3 จุด 2 ตำแหน่ง พร้อมระบบดึงกลับและพ่นแรงอัตโนมัติ	ELR 3 จุด 2 ตำแหน่ง พร้อมระบบดึงกลับและพ่นแรงอัตโนมัติ
	ปรับระดับได้	•	•	•	•	•	•
กุญแจรีโมท	-	•	•	•	•	•	•
ระบบกุญแจอัจฉริยะ	-	-	-	-	-	-	-
กล้องมองหลัง	-	-	-	-	-	-	-
โครงสร้างนิรภัย Zone Body	•	•	•	•	•	•	•
คานกันกระแทกด้านข้าง	•	•	•	•	•	•	•
พวงมาลัยแบบยูนิตวีดี เมื่อเกิดการชนด้านหน้า	•	•	•	•	•	•	•
ระบบตัดวาล์วน้ำมันเชื้อเพลิงอัตโนมัติ ในกรณีชนพลิกคว่ำ	•	•	•	•	•	•	•

• มี - ไม่มี *ทางบริษัท ดิสสัน มอเตอร์ (ประเทศไทย) จำกัด ขอสงวนสิทธิ์ในการเปลี่ยนแปลงรายละเอียดด้านเทคนิคและอุปกรณ์ต่างๆ โดยไม่ต้องแจ้งให้ทราบล่วงหน้า

สีภายนอก (Body Color)



สีส้ม สะวันนา ออเรนจ์ Savanna Orange (EAU)



สีน้ำตาล เอิร์ธ บราวน์ Earth Brown (CAQ)



สีดำ แบล็ค สตาร์ Black Star (G42)



สีขาว ไวท์ เพิร์ล White Pearl (QX1)



สีเงิน บริลเลียนท์ ซิลเวอร์ Brilliant Silver (K23)



สีเทา ทวีไลท์ เกรย์ Twilight Gray (K21)

สีและวัสดุภายใน (Seat Material)



เบาะผ้าสีดำ

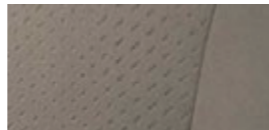

เบาะผ้าสีเบจ

มิติตัวถังรถ (Dimension)

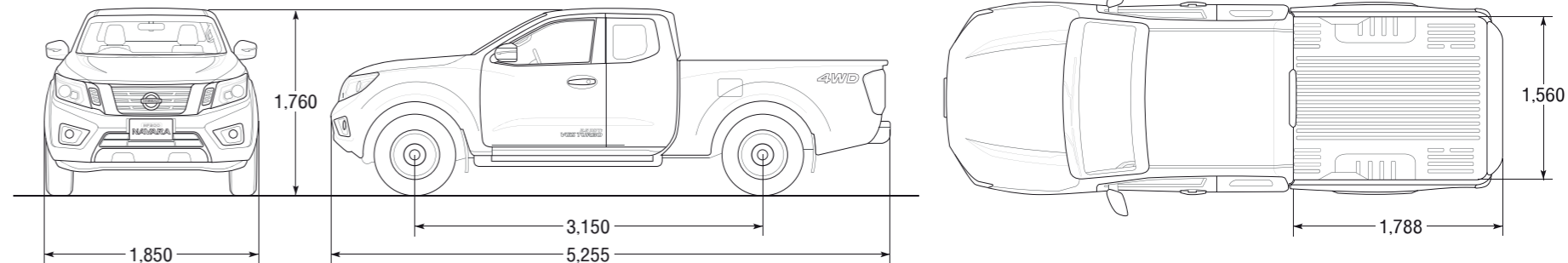

หน่วย : มม.

หมายเหตุ:
 • ภายในและเบาะมีความแตกต่างกันขึ้นอยู่กับรุ่น โปรดดูรายละเอียดในตารางข้างต้น
 • สำหรับภายนอกสีขาว ไวท์ เพิร์ล (QX1) เพิ่ม 7,000 บาท
 • สีรถยนต์จริงอาจแตกต่างจากในภาพ เนื่องจากกระบวนการพิมพ์
 • ภาพ Dimension ด้านบนเป็นของรุ่น KC 4WD V 6MT
 • รถยนต์ดิสสันทุกรุ่นรับประกันคุณภาพนาน 3 ปี หรือ 100,000 กิโลเมตร (อย่างไร้พียงหนึ่งถึงก่อน)
 • ดิสสันพร้อมให้บริการสินเชื่อรถยนต์และอำนวยความสะดวกให้คุณเป็นเจ้าของรถยนต์ดิสสันง่ายขึ้น ด้วยการสนับสนุนด้านการเงินโดย บริษัท ดิสสัน ซิสซิง (ประเทศไทย) จำกัด โทร. 02-207-4000
 • บริการช่วยเหลือฉุกเฉินนอกสถานที่ตลอด 24 ชม. ให้แก่เจ้าของรถยนต์ดิสสันใหม่เป็นระยะเวลา 3 ปี โทร. 02-205-7778