



Innovation  
that excites

# NP300 NAVARA DOUBLE CAB



ติดตามเรื่องราวของ นิสสัน ได้ที่

 [facebook.com/NissanThailand](https://facebook.com/NissanThailand)

 [youtube.com/NissanThailand](https://youtube.com/NissanThailand)

 [instagram.com/NissanThailand](https://instagram.com/NissanThailand)

 [twitter.com/NissanThailand](https://twitter.com/NissanThailand)

บริษัท นิสสัน มอเตอร์ (ประเทศไทย) จำกัด  
[www.nissan.co.th](http://www.nissan.co.th)

H60A-DC-07-14-B



กว่า 80 ปีแห่งการเป็นผู้นำบนท้องถนนทั่วโลก ทุกเส้นทางแห่งการผจญภัยจะมีเราโลดแล่นอยู่เสมอ  
กับ 14 ล้านความมั่นใจจากผู้ใช้รถปิคอัพใน 180 ประเทศทั่วโลก  
นิสสัน เอ็นพี 300 นาวารา ใหม่ พร้อมแล้วที่จะก้าวไปอีกขั้นกับประวัติศาสตร์หน้าใหม่แห่งนวัตกรรม  
พร้อมสมรรถนะการขับเคลื่อนอันทรงพลังที่ทั่วโลกต้องจับตามอง



# 80 ปี

## แห่งความแกร่ง

นิสสัน เอ็นพี 300 นาวารา ใหม่  
แกร่งเกินคาด ฉลาดเกินใคร



หมายเหตุ : อุปกรณ์มาตรฐานอาจแตกต่างกันในแต่ละรุ่น กรุณาตรวจสอบรายละเอียดจากตารางด้านท้ายเล่ม



# นิสสัน นาวารา ปิคอัพยุคใหม่ สายพันธุ์แกร่ง

จากเจ้าตำนานแห่งความแกร่ง วันนี้... เราได้พัฒนาถึงขีดสุดในทุกมิติของนวัตกรรมล้ำหน้า ที่พร้อมตอบสนองทุกความต้องการของคุณอย่างเหนือชั้น ด้วยช่วงล่างที่ได้รับการขนานนามถึงความแกร่ง พร้อมเครื่องยนต์สมรรถนะระดับโลก ที่จะนำพาคุณโลดแล่นบนทุกเส้นทาง ใ้ให้คุณได้สัมผัสประสบการณ์ของปิคอัพยุคใหม่ ที่หลอมรวมความแกร่งระดับตำนานเข้ากับดีไซน์โดดเด่นทันสมัย พร้อมฟังก์ชันภายในที่คัดสรรเฉพาะเทคโนโลยีระดับสูง

พบกับ นิสสัน เอ็นพี 300 นาวารา ใหม่ เมื่อความแกร่ง ผสานกับความฉลาดล้ำ... พร้อมบุกเบิกพาคุณสู่ทุกเส้นทางแห่งการผจญภัย และยังตอบสนองไลฟ์สไตล์การใช้ชีวิตเมืองของคุณได้อย่างลงตัว



**ใหม่** ไฟหน้า LED Projector พร้อม Daytime Running Lights



**ใหม่** เครื่องยนต์ ดีเซล 2.5 ลิตร แรงสุด 190 แรงม้า



**ใหม่** ระบบเกียร์ อัตโนมัติ 7 สปีด พร้อมโหมดเปลี่ยนเกียร์ธรรมดา



**ใหม่** ปุ่มสตาร์ทเครื่องยนต์ พร้อมกุญแจอัจฉริยะ



**ใหม่** หน้าจอ แสดงข้อมูลแบบสี 3 มิติ 2 ภาษา ไทย และอังกฤษ



**ใหม่** ช่องแอร์ สำหรับผู้โดยสารตอนหลัง เย็นทั่วทั้งห้องโดยสาร





# ที่สุดแห่งความแกร่ง ของระบบช่วงล่างที่คุณวางใจ

ด้วยโครงสร้างแชสซีส์เหล็กกล้าขนาดใหญ่แบบประจบยาวตลอดคัน เพิ่มความปลอดภัย และให้สมรรถนะการขับขี่ที่ดีเยี่ยม ภายใต้โครงสร้างที่ช่วยเพิ่มระยะต่ำสุดของรถจากพื้นถนน (Ground Clearance) อีกทั้งระบบกันสะเทือนด้านหน้าแบบอิสระปีกนกคู่ ทำด้วยเหล็กกล้า (Double-wishbone) พร้อมคอยล์สปริง และเหล็กกันโคลง เสริมด้วยระบบกันสะเทือนหลังแบบแทนช้อนพร้อมโช้คอัพ ทรงตัวนุ่มนวล เกาะถนนเป็นเยี่ยม เข้าโค้งมั่นใจ ขับขี่สบาย ตอบรับทั้งความคล่องตัวในเมือง และเส้นทางขรุขระลาดชันนอกเมือง

และนี่คือเหตุผลที่ นิสสัน เอ็นพี 300 นาวารา ใหม่ ได้รับการยอมรับว่าเป็นหนึ่งในปิคอัพที่แข็งแกร่งที่สุด



**โครงสร้างเหล็กกล้า (Fully Boxed Ladder Frame)**  
โครงสร้างเหล็กกล้าใน นิสสัน เอ็นพี 300 นาวารา ใหม่ ประกอบขึ้นจากเหล็กกล้าที่มีความแข็งแรง ให้การขับเคลื่อนและการบรรทุกของคุณเต็มประสิทธิภาพบนทุกสภาพท้องถนน แม้ต้องรองรับการบรรทุกหนัก





## ลุยหน้าอย่างมั่นใจ แม้เส้นทางนั้นจะมากด้วยอุปสรรค

ใน ซีสลับ เอ็มพี 300 นาวารา ใหม่ เส้นทางยากลำบากแค่ไหนก็หยุดยั้งคุณไม่ได้ ด้วยระบบปรับโหมดการขับเคลื่อนจาก 2 ล้อ (2WD) เป็นแบบขับเคลื่อน 4 ล้อ (4H) ในขณะที่วิ่งที่ความเร็วไม่เกิน 100 กม./ชม. (Shift-on-the-fly) หรือระบบปรับโหมดการขับเคลื่อน 4 ล้อแบบความเร็วต่ำ (4LO) เพื่อช่วยเสริมกำลังจุดเมื่อติดหล่มโคลน อีกทั้งยังทำงานร่วมกับระบบ 4-wheel Active Brake Limited Slip (ABLS) ช่วยให้การควบคุมการขับเคลื่อนเป็นไปได้อย่างใจในทุกสภาพถนน

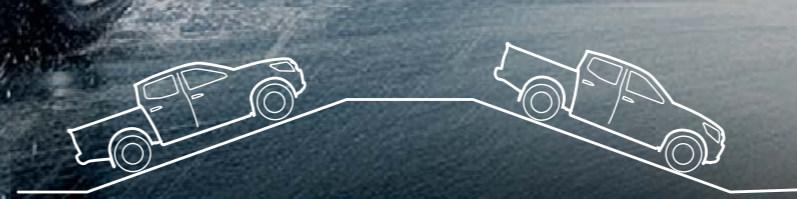

**ความปลอดภัยเหนือระดับ** เพื่อการขับขี่ที่นุ่มนวล  
ให้คุณมั่นใจแม้ขณะอยู่บนทางลาดชัน

**ระบบช่วยการออกตัวบนทางลาดชัน Hill Start Assist (HSA)**

ระบบจะสั่งให้เบรกทำงานอย่างต่อเนื่อง ขณะที่คุณยกเท้าออกจากแป้นเบรก ช่วยป้องกันไม่ให้รถไหลเมื่อออกตัวบนทางลาดชัน

**ระบบควบคุมความเร็วขณะลงทางลาดชัน Hill Descent Control (HDC)**

ระบบจะช่วยรักษาความเร็ว และความดันเบรกเมื่อเผชิญความลาดชันขณะวิ่งลงเขา



Shift-on-the-fly  
4-wheel Drive



4-wheel  
Active Brake Limited Slip



# พุ่งทะยานได้อย่างใจ เพาใหม่ทรงพลัง ประหยัดน้ำมันเป็นเยี่ยม

ปีค่อพยุคใหม่ตัวจริงที่มาพร้อมเครื่องยนต์แรงทรงพลัง และประสิทธิภาพการประหยัดน้ำมันดีเยี่ยม พัฒนาขึ้นเพื่อลดแรงเสียดทานระหว่างชิ้นส่วนภายใน และเพิ่มประสิทธิภาพการเผาไหม้ให้ดียิ่งขึ้น และเหนือกว่าด้วยอีกขั้นของการออกแบบตัวถังให้อากาศเคลื่อนไหลลื่นตามหลักพลศาสตร์ ให้อัตราการประหยัดน้ำมันได้ไกลกว่า และใช้น้ำมันทุกหยดอย่างคุ้มค่า

## พลังแรงเต็มสมรรถนะ ตอบสนองฉับไว

**พลังแรงเต็มสมรรถนะ:** ใหม่ เครื่องยนต์ดีเซล 2.5 ลิตร คอมมอนเรล 4 สูบ แถวเรียง DOHC 16 วาล์ว VGS เทอร์โบแปรผัน อินเทอร์คูลเลอร์

- พลังแรงสูงสุด 190 แรงม้า (140 กิโลวัตต์) ที่ 3,600 รอบต่อนาที และแรงบิดสูงสุด 450 นิวตัน-เมตร ที่ 2,000 รอบต่อนาที
- พลังแรง 163 แรงม้า (120 กิโลวัตต์) ที่ 3,600 รอบต่อนาที และแรงบิด 403 นิวตัน-เมตร ที่ 2,000 รอบต่อนาที

**ตอบสนองฉับไว** ครั้งแรกกับเกียร์อัตโนมัติ 7 สปีด พร้อมโหมดเปลี่ยนเกียร์ธรรมดา





# แกร่ง เท่ เต็มที่กับทุกรูปแบบชีวิต พร้อมพจญภัยไปกับคุณทุกเส้นทาง

ตอบสนองทุกไลฟ์สไตล์ได้อย่างใจ ให้คุณพร้อมสำหรับทุกการใช้งาน การท่องเที่ยว หรือพจญภัย ด้วยปค้อพที่ท้ายกว้างขึ้น  
เพิ่มความจุได้เต็มพิกัด โครงสร้างกระชับเสริมความแข็งแกร่ง รองรับทุกการบรรทุกอย่างมั่นใจ พร้อมลุยไปกับคุณทุกเส้นทาง

หมายเหตุ : อุปกรณ์มาตรฐานอาจแตกต่างกันในแต่ละรุ่น กรุณาตรวจสอบรายละเอียดจากตารางด้านท้ายเล่ม





พวงมาลัยมัลติฟังก์ชัน พร้อมปุ่มควบคุมระบบควบคุมความเร็วอัตโนมัติ (Cruise Control) และควบคุมเครื่องเสียง  
 ทำงานง่ายสะดวกสบายยิ่งขึ้น เพิ่มความปลอดภัยขณะขับขี่

กระจกมองหลังปรับลดแสงสะท้อนอัตโนมัติ พร้อมเซ็นเซอร์ตัดต่อ  
 ให้ความสบายตา และความปลอดภัยในยามค่ำคืน

## ครั้งแรกของเทคโนโลยีเหนือระดับ ที่คิดสรรมาเพื่อคุณ

**ระบบนำทางอัจฉริยะ:**  
 พร้อมลุยทุกจุดหมายกับระบบนำทางอัจฉริยะ (Navigation System) ประมวลผลแม่นยำผ่านระบบ GPS แสดงเส้นทางอย่างละเอียด พร้อมไอคอนแสดงสถานที่สำคัญ

**ปุ่มสตาร์ทเครื่องยนต์ พร้อมกุญแจอัจฉริยะ:**  
 กดสตาร์ทเครื่องยนต์ จ่ายเพียงปลายนิ้วสัมผัส

## มิติใหม่ของความสะดวกสบายในรถปิคอัพ เทียบเท่ารถยนต์ระดับหรู

พร้อมให้คุณสัมผัสความสะดวกสบายเหนือระดับสำหรับทุกที่นั่งโดยสาร ด้วยพื้นที่ภายในกว้างขวาง และหลากหลายฟังก์ชันสุดล้ำ เพื่ออีกระดับของประสบการณ์การขับขี่





# สบายเหนือระดับ ตอบสนองทุกความต้องการอย่างแท้จริง



**ช่องแอร์สำหรับผู้โดยสารตอนหลัง**  
ครั้งแรกของปิคอัพในเมืองไทย กับช่องแอร์สำหรับผู้โดยสารตอนหลัง ช่วยกระจายความเย็นทั่วทั้งคันได้อย่างรวดเร็วทั้งห้องโดยสาร เพิ่มความสุขในการเดินทางให้ทุกคนในครอบครัว

**ระบบปรับอากาศอัตโนมัติ ปรับอุณหภูมิแยกอิสระซ้าย-ขวา**  
ปรับความเย็นสบายได้ตามใจผู้ขับขี่และผู้โดยสารด้านหน้า

**เบาะนั่งคนขับแบบ Spinal Support พร้อมปรับไฟฟ้าได้ 8 ทิศทาง**  
แนวคิดจากแรงบันดาลใจของที่นั่งนักบินอวกาศ กับนวัตกรรมใหม่ของเบาะนั่งแบบ Spinal Support เบาะนั่งคุณภาพสูง ออกแบบมาให้รับกับแนวกระดูกสันหลัง และรองรับบริเวณจุดกดทับของน้ำหนัก ตามหลักสรีรศาสตร์ พร้อมระบบปรับไฟฟ้า 8 ทิศทาง ความสบายแบบเดียวกับรถยนต์ระดับหรู ให้คุณผ่อนคลายไม่เมื่อยล้าแม้ขับขีทางไกล





# ใหม่ ฉลาดกว่าใคร หน้าจออัจฉริยะแสดงข้อมูลแบบสี 3 มิติ ครั้งแรกในปีคัพเมืองไทย ลำ นำสมัย เช่นเดียวกับรถยนต์ระดับหรู

ฉลาดล้ำเหนือใคร กับครั้งแรกของหน้าจออัจฉริยะ พร้อมโหมดเลือกการแสดงผล 2 ภาษา ทั้งไทยและอังกฤษ  
ที่จะแสดงข้อมูลสำคัญเกี่ยวกับการขับขี่ผ่านหน้าจอแบบสี 3 มิติ (3D Display) ขนาด 5 นิ้ว  
จัดวางในตำแหน่งที่มองเห็นได้เด่นชัด ควบคุมง่ายผ่านปุ่มควบคุมบนพวงมาลัย  
เทคโนโลยีใหม่ที่ทำให้ทุกก้องถนนเป็นเส้นทางที่สร้างมาเพื่อคุณ

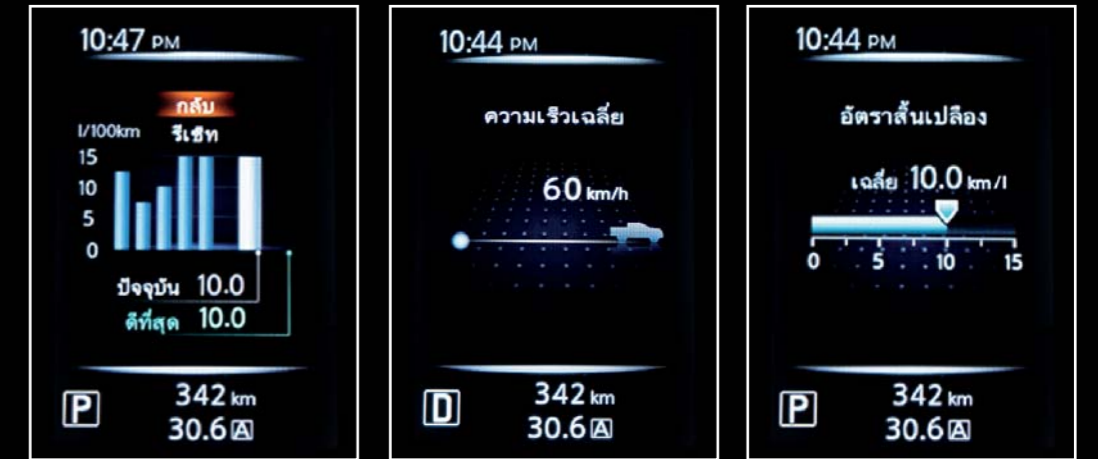

แสดงข้อมูลเกี่ยวกับการขับขี่ต่างๆ อาทิ ระยะทางที่ขับขี่ และระยะเวลาที่ขับขี่ ความเร็วเฉลี่ย อัตราการสิ้นเปลืองน้ำมันโดยเฉลี่ย





# อีกขั้นของความปลอดภัย มั่นใจได้ทุกสถานการณ์

คุณภาพและมาตรฐานความปลอดภัยเหนือระดับจากนิสสัน ด้วยทีมวิศวกรผู้เชี่ยวชาญ ที่คอยควบคุมคุณภาพทุกชิ้นส่วนในทุกขั้นตอน เน้นการปกป้องถึง 3 ระดับ ตั้งแต่การควบคุมคุณภาพการผลิต การควบคุมการขับขี่ในสถานการณ์ยากลำบาก และการรักษาความปลอดภัยในเหตุการณ์ที่ไม่คาดคิด ให้คุณมั่นใจในทุกการขับขี่ ช่วยปกป้องคุณและคนที่คุณรัก

## โครงสร้างตัวถังที่ให้ความปลอดภัยเป็นพิเศษ (Zone Body Concept)

โครงสร้างตัวถังถูกดีไซน์เพื่อความแกร่งเป็นพิเศษ รองรับภาระการกระแทกรอบด้าน ปกป้องทุกชีวิตภายในห้องโดยสารให้ปลอดภัย อีกหนึ่งระบบความปลอดภัย มาตรฐานระดับโลก เอกสิทธิ์เฉพาะของนิสสัน

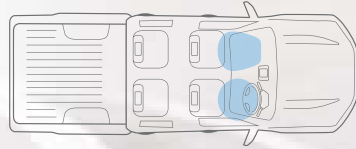

## ถุงลม SRS คู่หน้า (SRS Dual Front Airbags)

พร้อมรองรับวินาทีที่ไม่คาดคิดด้วยถุงลม SRS คู่หน้า ที่จะพองตัวอัตโนมัติ ในกรณีเกิดแรงปะทะจากด้านหน้า เพื่อลดความรุนแรงจากการบาดเจ็บของผู้ขับขี่และผู้โดยสารด้านหน้า

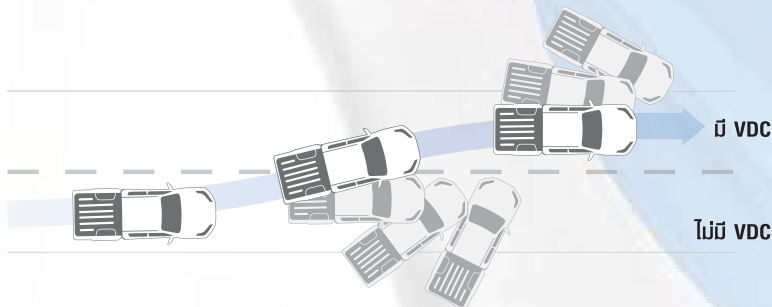

## ระบบควบคุมเสถียรภาพการทรงตัวขณะเข้าโค้ง Vehicle Dynamic Control (VDC)

ระบบควบคุมเสถียรภาพการทรงตัวขณะเข้าโค้ง ช่วยรักษาการทรงตัวของรถขณะเข้าโค้ง หักเลี้ยวได้อย่างมั่นใจ ตอบสนองทุกการขับขี่ได้อย่างฉับไว ช่วยรักษาการทรงตัว แม้ขับเข้าโค้งด้วยความเร็ว



## ระบบป้องกันล้อหมุนฟรี Traction Control System (TCS)

บนสภาพถนนที่ลื่นและควบคุมยาก ระบบจะช่วยควบคุมล้อที่ขยับเคลื่อนให้ค่อยๆ หมุนออกตัวโดยไม่เกิดอาการล้อหมุนฟรี ให้คุณควบคุมการขับขี่อย่างมั่นใจในทุกเส้นทาง

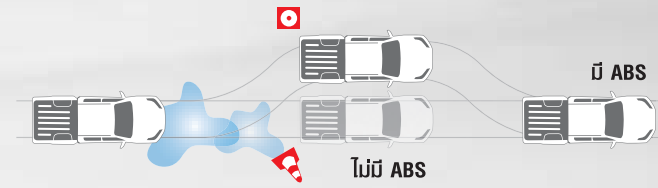

## ระบบช่วยเบรกป้องกันล้อล็อก Anti-lock Braking System (ABS)

ดีสก์เบรกหน้าและดรัมเบรกหลังขนาดใหญ่ พร้อมระบบช่วยเบรกป้องกันล้อล็อกและเส้นโค้งขณะเบรกกะทันหัน ช่วยให้ควบคุมทิศทางหรือหักหลบสิ่งกีดขวางได้แม้ในสถานการณ์คับขัน



## ระบบกระจายแรงเบรก Electronic Brake Force Distribution (EBD)

ระบบควบคุมและกระจายแรงเบรกด้วยอิเล็กทรอนิกส์ ปรับแรงดันน้ำมันเบรกแบบอิสระทั้ง 4 ล้อ กระจายแรงเบรกตามน้ำหนักที่ลงในแต่ละล้อ ทั้งยังช่วยให้ระยะเบรกสั้นลง เพิ่มความปลอดภัยในทุกสถานการณ์



## กล้องมองหลังขณะถอยจอด (Rear View Monitor)

สะดวก ปลอดภัย มั่นใจยิ่งขึ้น ให้คุณจอดรถได้อย่างง่ายดายแม้ในพื้นที่จำกัด







## TOUGH PACKAGE

จำนวน 6 รายการ

1. คิ้วขอบไฟหน้าโครเมียม (Head Lamp Finisher)
2. คิ้วกันชนหน้าโครเมียม (Front Molding)
3. กันรอยมือเปิดประตูโครเมียม (Door Handle Finisher)
4. คิ้วกระจังหน้าโครเมียม (Front Lower Grille)
5. คิ้วขอบไฟท้ายโครเมียม (Rear Lamp Finisher)
6. ปลอกปลายท่อไอเสีย (Exhaust Pipe Finisher)



## SMART PACKAGE

จำนวน 3 รายการ

7. ชุดสัญญาณเตือนด้านหน้า 2 จุด (Front Sensor)
8. ชุดสัญญาณเตือนถอยหลัง 2 จุด (Back Sensor)
9. คิวบันไดสแตนเลสเรืองแสง (LED Kicking Plate)

# STEP UP YOUR GAME.

## สะท้อนสไตล์สุดล้ำในตัวคุณ

อีกขั้นของความเท่ล้ำในปิคอัพคันแกร่ง ด้วยชุดแต่งแท้คุณภาพสูง ทั้งฟังก์ชันเหนือระดับ และการออกแบบอย่างมีสไตล์ สะท้อนความเท่ และทำภายในตัวคุณ





**อุปกรณ์มาตรฐานและข้อมูลเฉพาะทางเทคนิค สำหรับรุ่น DOUBLE CAB** DOUBLE CAB STANDARD EQUIPMENT & SPECIFICATIONS

รุ่น	2WD		CALIBRE						4WD			
	S 6MT	E 6MT	S 6MT	E 6MT	EL 6MT	EL 7AT	V 7AT	VL 6MT	S 6MT	VL 7AT		
<b>ขนาดและน้ำหนัก</b>												
ความยาวทั้งหมด	มม. 5.230	5.230	5.255	5.255	5.255	5.255	5.255	5.255	5.255	5.255	5.255	
ความกว้างทั้งหมด	มม. 1.790	1.790	1.850	1.850	1.850	1.850	1.850	1.850	1.850	1.850	1.850	
ความสูงทั้งหมด	มม. 1.750	1.775	1.785	1.785	1.785	1.785	1.785	1.785	1.820	1.790	1.820	
ระยะฐานล้อ	มม.	3.150										
ระยะห่างระหว่างล้อ คู่หน้า / คู่หลัง	มม. 1.560 / 1.560	1.550 / 1.550	1.570 / 1.570	1.570 / 1.570	1.570 / 1.570	1.570 / 1.570	1.570 / 1.570	1.570 / 1.570	1.570 / 1.570	1.570 / 1.570	1.570 / 1.570	
ความสูงใต้ท้องรถ	มม. 180	204	218	218	218	218	218	218	218	220	220	
ขนาดกระบะบรรทุก (ยาว x กว้าง x สูง)	มม.	1.503 x 1.560 x 474										
น้ำหนักบรรทุก	กก. 1.780	1.785	1.820	1.825	1.825	1.835	1.840	1.875	1.905	1.960		
ล้อ	ล้อรถ: 15 x 5.5J	ล้ออัลลอย 16 x 6J	ล้ออัลลอย 16 x 7J	ล้ออัลลอย 16 x 7J	ล้ออัลลอย 16 x 7J	ล้ออัลลอย 16 x 7J	ล้ออัลลอย 16 x 7J	ล้ออัลลอย 16 x 7J	ล้ออัลลอย 18 x 7J	ล้ออัลลอย 16 x 7J	ล้ออัลลอย 18 x 7J	
ยาง	195R15C	205R16C	255 / 70R16	255 / 70R16	255 / 70R16	255 / 70R16	255 / 70R16	255 / 70R16	255 / 60R18	255 / 70R16	255 / 60R18	
ยางอะไหล่	ล้อรถ: 195R15C	ล้อรถ: 205R16C	ล้อรถ: 255 / 70R16	ล้อรถ: 255 / 70R16	ล้อรถ: 255 / 70R16	ล้อรถ: 255 / 70R16	ล้อรถ: 255 / 70R16	ล้อรถ: 255 / 70R16	ล้ออัลลอย 255 / 60R18	ล้อรถ: 255 / 70R16	ล้ออัลลอย 255 / 60R18	
<b>เครื่องยนต์</b>												
เครื่องยนต์ดีเซลรุ่น	YD25DDTI											
แบบ	คอมมอนเรล 4 สูบแถวเรียง DOHC 16 วาล์ว เทอร์โบแปรผัน (VGS) อินเตอร์คูลเลอร์											
ระบบจ่ายเชื้อเพลิง	แบบคอมมอนเรลควบคุมด้วย ECCS 32 บิต											
ความกว้างกระบะบรรทุก x ระยะชัก	มม.	89.0 x 100.0										
ปริมาตรกระบะบรรทุก	2.488											
กำลังสูงสุด	กิโลวัตต์ (แรงม้า) / รอบต่อนาที	120 (163) / 3.600	120 (163) / 3.600	120 (163) / 3.600	120 (163) / 3.600	120 (163) / 3.600	120 (163) / 3.600	120 (163) / 3.600	140 (190) / 3.600	120 (163) / 3.600	140 (190) / 3.600	
แรงบิดสูงสุด	นิวตัน-เมตร (กิโลกรัม-เมตร) / รอบต่อนาที	403 (41.1) / 2.000	403 (41.1) / 2.000	403 (41.1) / 2.000	403 (41.1) / 2.000	403 (41.1) / 2.000	403 (41.1) / 2.000	403 (41.1) / 2.000	450 (45.9) / 2.000	403 (41.1) / 2.000	450 (45.9) / 2.000	
อัตราส่วนกำลังอัด	15 : 1											
ความจุถังน้ำมัน	ลิตร	80										
มาตรฐานปล่อยเสีย	Euro 4											
<b>ระบบเกียร์</b>												
ระบบเกียร์	ธรรมดาคา 6 สปีด		ธรรมดาคา 6 สปีด		ธรรมดาคา 6 สปีด		ธรรมดาคา 6 สปีด		ธรรมดาคา 6 สปีด		อัตโนมัติ 7 สปีด พร้อมโหมดแมนนวล	
อัตราทดเกียร์	เกียร์ 1	4.685	4.685	4.685	4.685	4.685	4.685	4.685	4.685	4.685	4.887	
	เกียร์ 2	2.479	2.479	2.479	2.479	2.479	2.479	2.479	2.479	2.479	3.170	
	เกียร์ 3	1.624	1.624	1.624	1.624	1.624	1.624	1.624	1.624	1.624	2.027	
	เกียร์ 4	1.208	1.208	1.208	1.208	1.208	1.208	1.208	1.208	1.208	1.412	
	เกียร์ 5	1.000	1.000	1.000	1.000	1.000	1.000	1.000	1.000	1.000	1.000	
	เกียร์ 6	0.809	0.809	0.809	0.809	0.809	0.809	0.809	0.809	0.809	0.809	
	เกียร์ 7	-	-	-	-	-	-	-	-	-	-	0.775
	เกียร์ถอยหลัง	4.709	4.709	4.709	4.709	4.709	4.709	4.709	4.709	4.709	4.709	4.041
อัตราทดเพลาท้าย	3.357	3.539	3.692	3.692	3.692	3.692	3.357	3.357	3.692	3.692	3.357	
<b>ระบบกันสะเทือน</b>												
หน้า	อิสระปีกนกคู่ พร้อมคอยล์สปริงและโช้กอัพโคลง											
หลัง	แท่นเชื่อมพร้อมโช้กอัพ											
<b>ระบบเบรก</b>												
หน้า	ดิสก์เบรกแบบมีช่องระบายความร้อน											
หลัง	ดรัมเบรกแบบปรับระยะเข้าเบรกอัตโนมัติ พร้อมวาล์วปรับแรงดันน้ำมันเบรก (LSV)	ดรัมเบรกแบบปรับระยะเข้าเบรกอัตโนมัติ พร้อมวาล์วปรับแรงดันน้ำมันเบรก (LSV)	ดรัมเบรกแบบปรับระยะเข้าเบรกอัตโนมัติ พร้อมวาล์วปรับแรงดันน้ำมันเบรก (LSV)	ดรัมเบรก	ดรัมเบรก	ดรัมเบรก	ดรัมเบรก	ดรัมเบรก	ดรัมเบรก	ดรัมเบรก	ดรัมเบรก	
<b>ระบบบังคับเลี้ยว</b>												
แบบ	แร็ค แอนด์ ปีเนียน											
รัศมีวงเลี้ยวแคบสุด	ม. 5.9	5.9	6.2	6.2	6.2	6.2	6.2	6.2	6.2	6.2	6.2	
<b>อุปกรณ์มาตรฐานภายนอก</b>												
กระจกหน้า	สีเงิน	โครเมียม	โครเมียม	โครเมียม	โครเมียม	โครเมียม	โครเมียม	โครเมียม	โครเมียม	โครเมียม	โครเมียม	
กันชนหน้า	สีเดียวกับตัวรถ											
กันชนหลัง	-	-	โครเมียม	โครเมียม	โครเมียม	โครเมียม	โครเมียม	โครเมียม	โครเมียม	โครเมียม	โครเมียม	
ตัวขอบหน้าต่างโครเมียม	•	•	•	•	•	•	•	•	•	•	•	
สปอยเลอร์ด้านหลัง	•	•	•	•	•	•	•	•	•	•	•	
ราวหลังคา	-	-	-	-	-	-	-	-	-	-	-	
ไฟหน้า	ชนิด	ฮาโลเจน	ฮาโลเจน	LED โปรเจกเตอร์	LED โปรเจกเตอร์	LED โปรเจกเตอร์	LED โปรเจกเตอร์	LED โปรเจกเตอร์	LED โปรเจกเตอร์	LED โปรเจกเตอร์	LED โปรเจกเตอร์	
	ไฟหรี่แบบ LED	-	-	•	•	•	•	•	•	•	•	
	เปิด-ปิด อัตโนมัติ	-	-	•	•	•	•	•	•	•	•	
ไฟส่องสว่างเวลากลางวัน (Daytime Running Lights)	-	-	•	•	•	•	•	•	•	•	•	
ไฟตัดหมอกหน้า	-	-	•	•	•	•	•	•	•	•	•	
กระจกมองข้างขนาดใหญ่	สี	สีดำ	โครเมียม	โครเมียม	โครเมียม	โครเมียม	โครเมียม	โครเมียม	โครเมียม	โครเมียม	โครเมียม	
	ปรับไฟฟ้า	•	•	•	•	ปรับและพับเก็บไฟฟ้า	ปรับและพับเก็บไฟฟ้า	ปรับและพับเก็บไฟฟ้า	ปรับและพับเก็บไฟฟ้า	ปรับและพับเก็บไฟฟ้า	ปรับและพับเก็บไฟฟ้า	
	พร้อมไฟเลี้ยว LED	-	-	•	•	•	•	•	•	•	•	
มือจับประตูด้านนอกแบบ Grip Type	สี	สีดำ	โครเมียม	โครเมียม	โครเมียม	โครเมียม	โครเมียม	โครเมียม	โครเมียม	โครเมียม	โครเมียม	
ปัดน้ำฝนข้าง	-	-	•	•	•	•	•	•	•	•	•	
ที่ปิดน้ำฝนด้านหน้า	แบบ 2 จังหวะ: พร้อมระบบท่วงเวลา											
บังโคลน	หน้าและหลัง											
<b>อุปกรณ์มาตรฐานภายใน</b>												
โถงใส่ภายใน	โถงสีเบจ	โถงสีเบจ	โถงสีเบจ	โถงสีดำ	โถงสีดำ	โถงสีดำ	โถงสีดำ	โถงสีดำ	โถงสีดำ	โถงสีเบจ	โถงสีดำ	
แผงควบคุมเครื่องเสียงและเครื่องปรับอากาศ	สีดำ	สีดำ	สีดำ	สีดำ พร้อมตกแต่งลาย เบย์โน แบล็ค	สีดำ พร้อมตกแต่งลาย เบย์โน แบล็ค	สีดำ พร้อมตกแต่งลาย เบย์โน แบล็ค	สีดำ พร้อมตกแต่งลาย เบย์โน แบล็ค	สีดำ พร้อมตกแต่งลาย เบย์โน แบล็ค	สีดำ พร้อมตกแต่งลาย เบย์โน แบล็ค	สีดำ	สีดำ พร้อมตกแต่งลาย เบย์โน แบล็ค	
คอนโซลกลางพร้อมช่องต่ออุปกรณ์ไฟฟ้า 12V	แบบมีฝาปิด พร้อมที่วางแก้วน้ำ 2 จุด											
ช่องแอร์สำหรับผู้โดยสารตอนหลัง	•	•	•	•	•	•	•	•	•	•	•	
ช่องเก็บของที่แผงประตู	ด้านหน้าและหลังพร้อมที่วางขวดน้ำ											
เครื่องเสียง พร้อมวิทยุ FM / AM	CD / MP3 1 แผ่น แบบ 2-DIN	CD / MP3 1 แผ่น แบบ 2-DIN	CD / MP3 พร้อมจอแสดงพล 5 นิ้ว	CD / MP3 พร้อมจอแสดงพล 5 นิ้ว	DVD / MP3 / จอ Touch Screen 7 นิ้ว	DVD / MP3 / จอ Touch Screen 7 นิ้ว	DVD / MP3 / จอ Touch Screen 7 นิ้ว	DVD / MP3 / จอ Touch Screen 7 นิ้ว	DVD / MP3 / จอ Touch Screen 7 นิ้ว	CD / MP3 พร้อมจอแสดงพลขนาด 5 นิ้ว	DVD / MP3 / จอ Touch Screen 7 นิ้ว	
ระบบนำทางอัจฉริยะ: (Navigation System)	-	-	-	-	-	-	-	•	•	-	•	
ลำโพง	6 ลำโพง											
ช่องต่ออุปกรณ์ USB / Aux-in	•	•	•	•	•	•	•	•	•	•	•	
ระบบปรับอากาศ	ปรับระดับได้	•	•	•	แบบปุ่มกด	แบบปุ่มกด	แบบปุ่มกด	แบบอัตโนมัติ แยกซ้าย-ขวา	แบบอัตโนมัติ แยกซ้าย-ขวา	•	แบบอัตโนมัติ แยกซ้าย-ขวา	
พวงมาลัยพาวเวอร์	ชนิด	-	•	•	•	•	•	•	•	•	•	
	ปุ่มควบคุมเครื่องเสียง	ยูริเทน 3 ก้าน	ยูริเทน 3 ก้าน พร้อมตกแต่งสีเงิน	ยูริเทน 3 ก้าน พร้อมตกแต่งสีเงิน	ยูริเทน 3 ก้าน พร้อมตกแต่งสีเงิน	ยูริเทน 3 ก้าน พร้อมตกแต่งสีเงิน	ยูริเทน 3 ก้าน พร้อมตกแต่งสีเงิน	ยูริเทน 3 ก้าน พร้อมตกแต่งสีเงิน	ยูริเทน 3 ก้าน พร้อมตกแต่งสีเงิน	ปุ่มทรง 3 ก้าน พร้อมตกแต่งสีเงิน	ยูริเทน 3 ก้าน พร้อมตกแต่งสีเงิน	

• มี - ไม่มี \*ทางบริษัท มีสสัน มอเตอร์ (ประเทศไทย) จำกัด ขอสงวนสิทธิ์ในการเปลี่ยนแปลงรายละเอียดด้านเทคนิคและอุปกรณ์ต่างๆ โดยไม่ต้องแจ้งให้ทราบล่วงหน้า



# อุปกรณ์มาตรฐานและข้อมูลเฉพาะทางเทคนิค สำหรับรุ่น DOUBLE CAB DOUBLE CAB STANDARD EQUIPMENT & SPECIFICATIONS

รุ่น	2WD		CALIBRE				4WD			
	S 6MT	E 6MT	S 6MT	E 6MT	EL 6MT	EL 7AT	V 7AT	VL 6MT	S 6MT	VL 7AT
อุปกรณ์มาตรฐานภายใน										
มาตรวัด	มาตรวัดรอบ	•	•	•	•	•	•	•	•	•
	มาตรวัดระยะทาง	-	-	-	-	-	-	-	-	-
	มาตรวัดเรื่องแสง	-	-	-	-	-	-	-	-	-
มาตรวัดแสดงข้อมูลการขับขี่	แบบดิจิทัล	แบบดิจิทัล	แบบดิจิทัล	แบบ 3 มิติ (3D Display)	แบบ 3 มิติ (3D Display)	แบบ 3 มิติ (3D Display)	แบบ 3 มิติ (3D Display)	แบบ 3 มิติ (3D Display)	แบบดิจิทัล	แบบ 3 มิติ (3D Display)
นาฬิกาดิจิทัล	•	•	•	•	•	•	•	•	•	•
รองรับการเชื่อมต่อ Bluetooth	•	•	•	•	•	•	•	•	•	•
กระจกไฟฟ้า	-	-	-	-	-	-	-	-	-	-
เซ็นทรัลล็อก	•	•	•	•	•	•	•	•	•	•
เบาะนั่ง	ชนิด	แบบแยก								
	วัสดุหุ้มเบาะและแผงประตู	ผ้า	ผ้า	ผ้า	ผ้า	ผ้า	ผ้า	ผ้า	หนัง	ผ้า
	สี	เบจ	เบจ	เบจ	ดำ	ดำ	ดำ	ดำ	ดำ / เบจ <sup>๑</sup>	เบจ
เบาะนั่งด้านหน้า	พนักพิง	ปรับได้ 6 ทิศทาง	ปรับได้ 6 ทิศทาง	ปรับได้ 6 ทิศทาง	ปรับได้ 6 ทิศทาง	ปรับได้ 6 ทิศทาง	ปรับได้ 6 ทิศทาง	ปรับได้ 6 ทิศทาง	ปรับได้ 8 ทิศทาง พร้อมที่ด้นหลังปรับไฟฟ้า	ปรับได้ 6 ทิศทาง
	พนักพิงโดยสาร	ปรับได้ 4 ทิศทาง	ปรับได้ 4 ทิศทาง	ปรับได้ 4 ทิศทาง	ปรับได้ 4 ทิศทาง	ปรับได้ 4 ทิศทาง	ปรับได้ 4 ทิศทาง	ปรับได้ 4 ทิศทาง	ปรับได้ 4 ทิศทาง	ปรับได้ 4 ทิศทาง
	หมอนรองศีรษะ	•	•	•	•	•	•	•	•	•
เบาะนั่งด้านหลัง	ชนิด	แบบพับได้	แบบพับได้	แบบพับได้	แบบพับได้	แบบพับได้	แบบพับได้	แบบพับได้	แบบพับเก็บได้	แบบพับเก็บได้
	หมอนรองศีรษะสำหรับ 2 ที่นั่ง	•	•	•	•	•	•	•	•	•
ที่บังแดด	•	•	•	•	•	•	•	•	•	•
ไฟส่องสว่าง	ไฟส่องสว่างในห้องผู้โดยสาร	•	•	•	•	•	•	•	•	•
	ไฟอ่านแผนที่	•	•	•	•	•	•	•	•	•
ช่องเก็บของกันแดด	-	-	-	-	-	-	-	-	-	-
กระจกมองหลังแบบปรับลดแสงสะท้อน	•	•	•	•	•	•	•	•	•	•
ระบบควบคุมความเร็วอัตโนมัติ (Cruise Control)	-	-	-	-	-	-	-	-	-	-
ปุ่มสตาร์ทเครื่องยนต์ (Push Start Button)	-	-	-	-	-	-	-	-	-	-
อุปกรณ์ความปลอดภัย										
ระบบเบรก ABS พร้อม EBD และ BA	-	-	-	•	•	•	•	•	•	•
ถุงลม SRS คู่หน้า	-	-	-	-	-	-	-	-	-	-
ระบบลิมิเตอร์ความเร็ว ABL	-	-	-	-	-	-	-	-	-	-
ระบบควบคุมการทรงตัวอัตโนมัติ VDC	-	-	-	-	-	-	-	-	-	-
ระบบช่วยการขึ้นทางลาดชัน HSA และ HDC	-	-	-	-	-	-	-	-	-	-
ระบบป้องกันล้อหมุนฟรี TCS	-	-	-	-	-	-	-	-	-	-
กระจกบังลมหน้า	แบบอัดชั้นนิรภัย (Laminated Glass)									
แผงลวดใส่ไฟกระจกหลัง	•	•	•	•	•	•	•	•	•	•
ไฟเบรกดวงที่ 3 แบบ LED	•	•	•	•	•	•	•	•	•	•
เซ็นเซอร์ถ่วงน้ำหนัก	เบาะนั่งด้านหน้า	ELR 3 จุด 2 ตำแหน่ง	ELR 3 จุด 2 ตำแหน่ง	ELR 3 จุด 2 ตำแหน่ง	ELR 3 จุด 2 ตำแหน่ง พร้อมระบบดักจับและผ่อนแรงอัตโนมัติ	ELR 3 จุด 2 ตำแหน่ง พร้อมระบบดักจับและผ่อนแรงอัตโนมัติ	ELR 3 จุด 2 ตำแหน่ง พร้อมระบบดักจับและผ่อนแรงอัตโนมัติ	ELR 3 จุด 2 ตำแหน่ง พร้อมระบบดักจับและผ่อนแรงอัตโนมัติ	ELR 3 จุด 2 ตำแหน่ง พร้อมระบบดักจับและผ่อนแรงอัตโนมัติ	ELR 3 จุด 2 ตำแหน่ง
	เบาะนั่งด้านหลัง	ELR 3 จุด 2 ตำแหน่ง, 2 จุด 1 ตำแหน่ง								
	ปรับระดับได้	เบาะนั่งด้านหน้า ด้านผู้ขับขี่และผู้โดยสาร								
กุญแจรีโมท	•	•	•	•	•	•	•	•	•	•
ระบบกุญแจอัจฉริยะ	-	-	-	-	-	-	-	-	-	-
กล่องมองหลัง	-	-	-	-	-	-	-	-	-	-
โครงสร้างนิรภัย Zone Body Concept	•	•	•	•	•	•	•	•	•	•
คานกันกระแทกด้านข้าง	•	•	•	•	•	•	•	•	•	•
พวงมาลัยแบบยูนิตวีดี	•	•	•	•	•	•	•	•	•	•
ระบบตัดวาล์วน้ำมันเชื้อเพลิงอัตโนมัติ ในกรณีรถพลิกคว่ำ	•	•	•	•	•	•	•	•	•	•

• มี - ไม่มี \*ทางบริษัท นิสสัน มอเตอร์ (ประเทศไทย) จำกัด ขอสงวนสิทธิ์ในการเปลี่ยนแปลงรายละเอียดด้านเทคนิคและอุปกรณ์ต่างๆ โดยไม่ต้องแจ้งให้ทราบล่วงหน้า

## สีภายนอก (Body Color)



สีส้ม สะวันนา ออเรนจ์  
Savanna Orange (EAU)



สีน้ำตาล เอิร์ธ บราวน์  
Earth Brown (CAQ)



สีดำ แบล็ค สตาร์  
Black Star (G42)



สีขาว ไวท์ เพิร์ล  
White Pearl (QX1)



สีเงิน บริลเลียนท์ ซิลเวอร์  
Brilliant Silver (K23)



สีเทา ทวีไลท์ เกรย์  
Twilight Gray (K21)

## สีและวัสดุภายใน (Seat Material)



เบาะผ้าสีดำ



เบาะผ้าสีเบจ



เบาะหนังสีดำ



เบาะหนังสีเบจ<sup>๑</sup>  
<sup>๑</sup>เลือกได้เฉพาะรุ่น Calibre VL 6MT และรุ่น 4WD VL 7AT ภายนอกสีขาวหรือสีดำ

## มิติตัวถังรถ (Dimension)

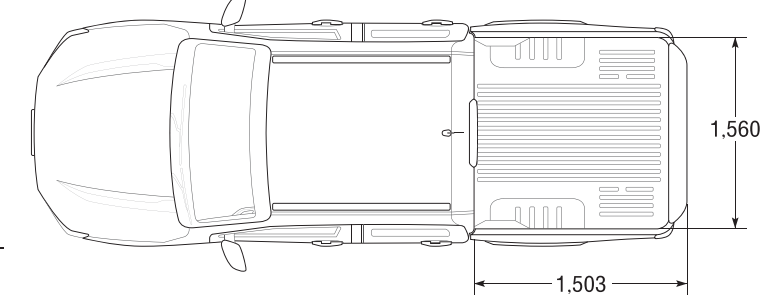
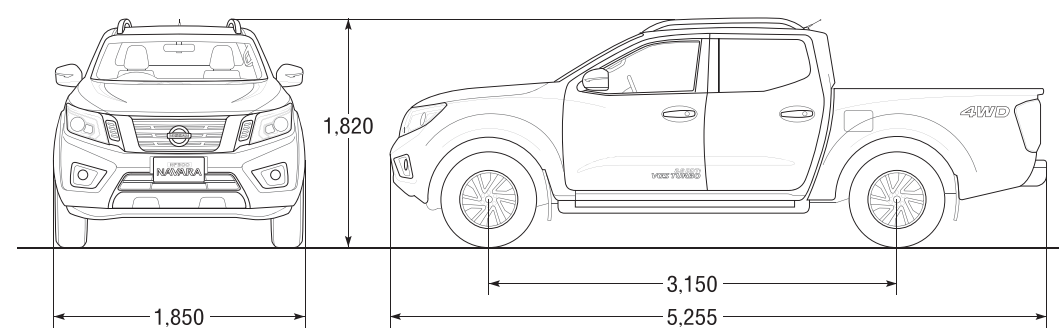

หน่วย : มม.

หมายเหตุ:

- ภายในและเบาะมีความแตกต่างกันขึ้นอยู่กับรุ่น โปรดดูรายละเอียดในตารางข้างต้น
- สำหรับภายนอกสีขาว ไวท์ เพิร์ล (QX1) เพิ่ม 7,000 บาท
- สีรถยนต์จริงอาจแตกต่างจากในภาพ เนื่องจากกระบวนการพิมพ์
- ภาพ Dimension ด้านบนเป็นของรุ่น DC 4WD VL 7AT
- รถยนต์นิสสันทุกรุ่นรับประกันคุณภาพนาน 3 ปี หรือ 100,000 กิโลเมตร (อย่างไร้ข้อกังขาทั้งที่)
- นิสสันพร้อมให้บริการสินเชื่อรถยนต์และอำนวยความสะดวกให้คุณเป็นเจ้าของรถยนต์นิสสันง่ายขึ้น ด้วยการสนับสนุนด้านการเงินโดย บริษัท นิสสัน ลีสซิ่ง (ประเทศไทย) จำกัด โทร. 02-207-4000
- บริการช่วยเหลือฉุกเฉินนอกสถานที่ตลอด 24 ชม. ให้แก่เจ้าของรถยนต์นิสสันใหม่เป็นระยะเวลา 3 ปี โทร. 02-205-7778

