



**F-TYPE**  
JAGUAR



## DER NEUE JAGUAR F-TYPE

Er sollte kraftvoll, agil und absolut unverwechselbar werden. Er sollte aussehen, sich anfühlen und sich fahren wie ein Jaguar. Und so ist auch der jüngste Nachfahre in einem legendären Stammbaum ein echter Jaguar Sportwagen geworden. Wir konnten ihn nicht einfach Jaguar F-TYPE nennen; wir mussten ihn zu einem Jaguar F-TYPE machen.

Erschaffen für ein intuitives, instinktives und lebendiges Sportwagenerlebnis, geht der neue Jaguar F-TYPE eine Verbindung mit dem Fahrer ein. Er begeistert mit überzeugender Leistung und einem unmittelbaren, reaktionsfreudigen Fahrverhalten. Der geringste Befehl des Fahrers reicht aus, um seine volle Leistung zu entfalten. Mit einer unverzüglichen Reaktion stellt er den Fahrer in seinen Mittelpunkt.

ABGEBILDETES FAHRZEUG: JAGUAR F-TYPE V8 S IN SALSA RED

# KAROSSERIEKONSTRUKTION. EINE LEIDENSCHAFT VON JAGUAR

Kompakte Abmessungen und eine breite Spur, kombiniert mit einer leichten, verwindungssteifen Aluminiumkarosserie bilden die ideale Basis für einen Sportwagen. Der Jaguar F-TYPE ist von Natur aus agil und verfügt über enorme dynamische Qualitäten.

Sein kompromissloses Design und die Konzentration auf eine optimale Gewichtsverteilung garantieren eine perfekte Balance zwischen der Vorder- und Hinterachse.

LEICHTE ALUMINIUM-MONOCOQUE-KAROSSERIE | OPTIMALE GEWICHTSVERTEILUNG





## KOMPRESSOR V6 | V8 | 8-GANG-GETRIEBE

Der Jaguar F-TYPE wird ausschließlich von modernen, effizienten Vollaluminiummotoren mit Kompressoraufladung und Benzindirekteinspritzung angetrieben, die sich durch eine lineare Leistungsentfaltung und den sofortigen Zugriff auf ein hohes Drehmoment in allen Drehzahlbereichen auszeichnen. Kombiniert mit seiner fortschrittlichen Leichtbaukonstruktion erreicht der Jaguar F-TYPE ein hervorragendes Leistungsgewicht sowie ein ausgezeichnetes Drehmoment-Gewichts-Verhältnis.

Drei Leistungsstufen stehen für den Antrieb zur Auswahl: Den souveränen Einstieg bildet der Jaguar F-TYPE 3.0 Liter V6 Kompressor, der bereits 250 kW (340 PS) auf die Straße bringt. Der Jaguar F-TYPE 3.0 Liter V6 S Kompressor bringt es sogar auf stolze 280 kW (380 PS), während der Jaguar F-TYPE 5.0 Liter V8 S Kompressor mit beeindruckenden 364 kW (495 PS) aufwartet. Alle Motoren verfügen selbstverständlich über das reaktionsschnelle „Intelligent Stop/Start“-System, das den Kraftstoffverbrauch um bis zu 5 Prozent senkt.

Das intelligente 8-Gang-Quickshift-Automatikgetriebe des Jaguar F-TYPE arbeitet dank enger Abstufungen schnell und geschmeidig und hält den Motor länger im effektivsten Drehzahlbereich. Das elektronische Steuersystem des Getriebes überwacht zusätzlich alle Fahrsituationen und passt das Verhalten des Fahrzeugs dem des Fahrers an - für ein wahrhaft dynamisches Fahrerlebnis. Vom Start weg noch dynamischer ist der Jaguar F-TYPE mit Dynamic-Launch-Modus. Dieser sorgt für ein maximales Drehmoment beim Beschleunigen und reduziert die Zeit für den Spurt von 0 auf 100km/h um bis zu 0,3 Sekunden.

Perfekte Performance verdient natürlich auch den perfekten Sound. Die einstellbare, aktive Sportabgasanlage des Jaguar F-TYPE liefert einen satten, markanten Motorsound mit einem vom Rennsport inspirierten Crescendo.

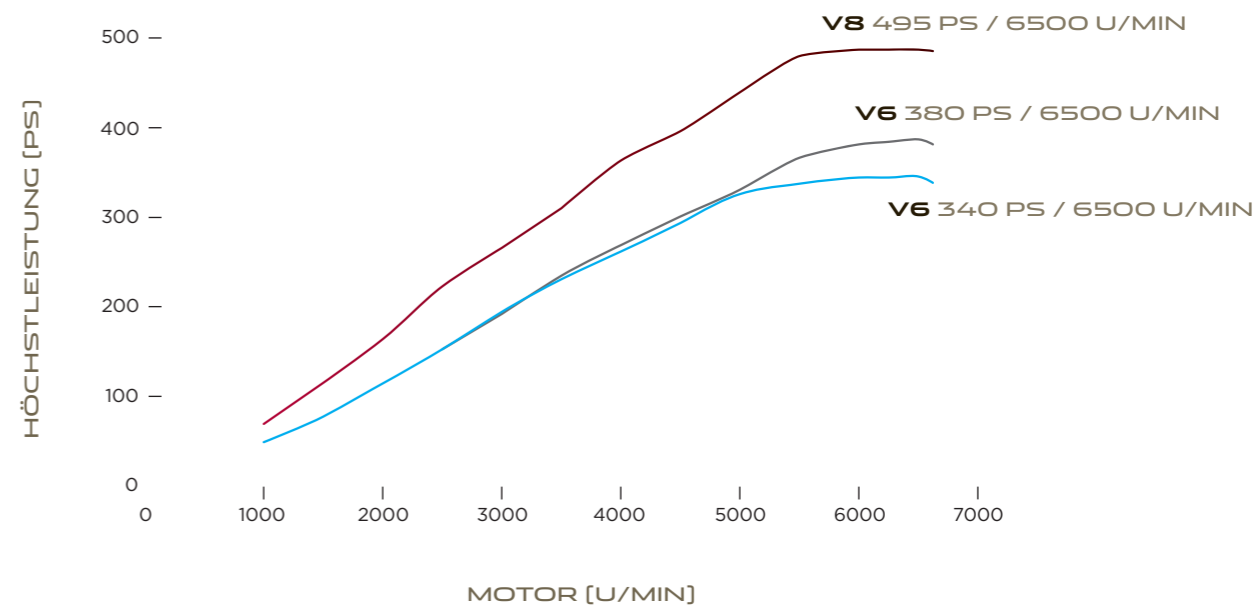



## DER JAGUAR F-TYPE DENKT VORAUSS

Aerodynamische Effizienz ist die Essenz des F-TYPE Designs und nahtlos in die Linienführung der Karosserie integriert. Dazu gehört auch eine aktive Beeinflussung der Aerodynamik. So wird der Heckspoiler bei Geschwindigkeiten von über 100 km/h ausgefahren, um bis zu 120 kg Abtrieb zu erzeugen und so für mehr Stabilität bei hohen Geschwindigkeiten zu sorgen. Selbst die nur bei Bedarf herausklappenden Türgriffe wurden bündig konzipiert, um einen ununterbrochenen Luftstrom entlang der Fahrzeugflanken zu gewährleisten.

Die vordere Doppel-Querlenker-Achse aus geschmiedetem Aluminium sorgt für ein perfektes Zusammenspiel aus Kontrolle, Agilität und Rückmeldung. Die Fahrwerksabstimmung bietet die ideale Verbindung aus Dynamik und einem geschmeidigen Fahrverhalten.

Bei den Jaguar F-TYPE S Modellen kontrolliert das Sportfahrwerk mit adaptiver Dämpfung die Bewegung der Karosserie sowie die Roll- und Neigungsraten 100 mal pro Sekunde und justiert die Einstellung jedes einzelnen Dämpfers entsprechend. Das System verbessert Kontrolle, Handling und Dynamik. Es erkennt kritische Fahrbedingungen und Fahrerbefehle unmittelbar und reagiert umgehend. Das mechanische Sperrdifferential verbessert Traktion und Agilität bei der Beschleunigung aus Kurven und auf schwierigen Fahrbahnoberflächen.

### AKTIVES DIFFERENZIAL

Die hochentwickelte elektronische Steuerung des aktiven Hinterachsdifferenzials nutzt ein System aus Sensoren sowie die vollelektronische Steuerung der Differenzialsperre, um im Jaguar F-TYPE V8 S ultimative Agilität und Kontrolle zu gewährleisten. Das System trägt zu einer gleichmässigen Kraftentfaltung bei, indem es das Drehmoment blitzschnell auf das jeweils passende Rad verteilt. Das Resultat: Präzise Kontrolle sowie verbesserte Stabilität und Traktion.

### KONFIGURIERBARE DYNAMIK

In den Jaguar F-TYPE S Modellen lässt sich das dynamische Fahrerlebnis individuell konfigurieren. Schnell und einfach lassen sich die Eigenschaften des Motors, die Schnelligkeit der Gangwechsel sowie die Lenkungs- und Fahrwerks-Einstellungen individuell anpassen, während das System „Dynamic-i“-System dem Fahrer gleichzeitig vielfältige Leistungsinformationen anzeigt. Der Jaguar F-TYPE - so individuell wie die Strecke, die Fahrbedingungen und Ihre Stimmung.



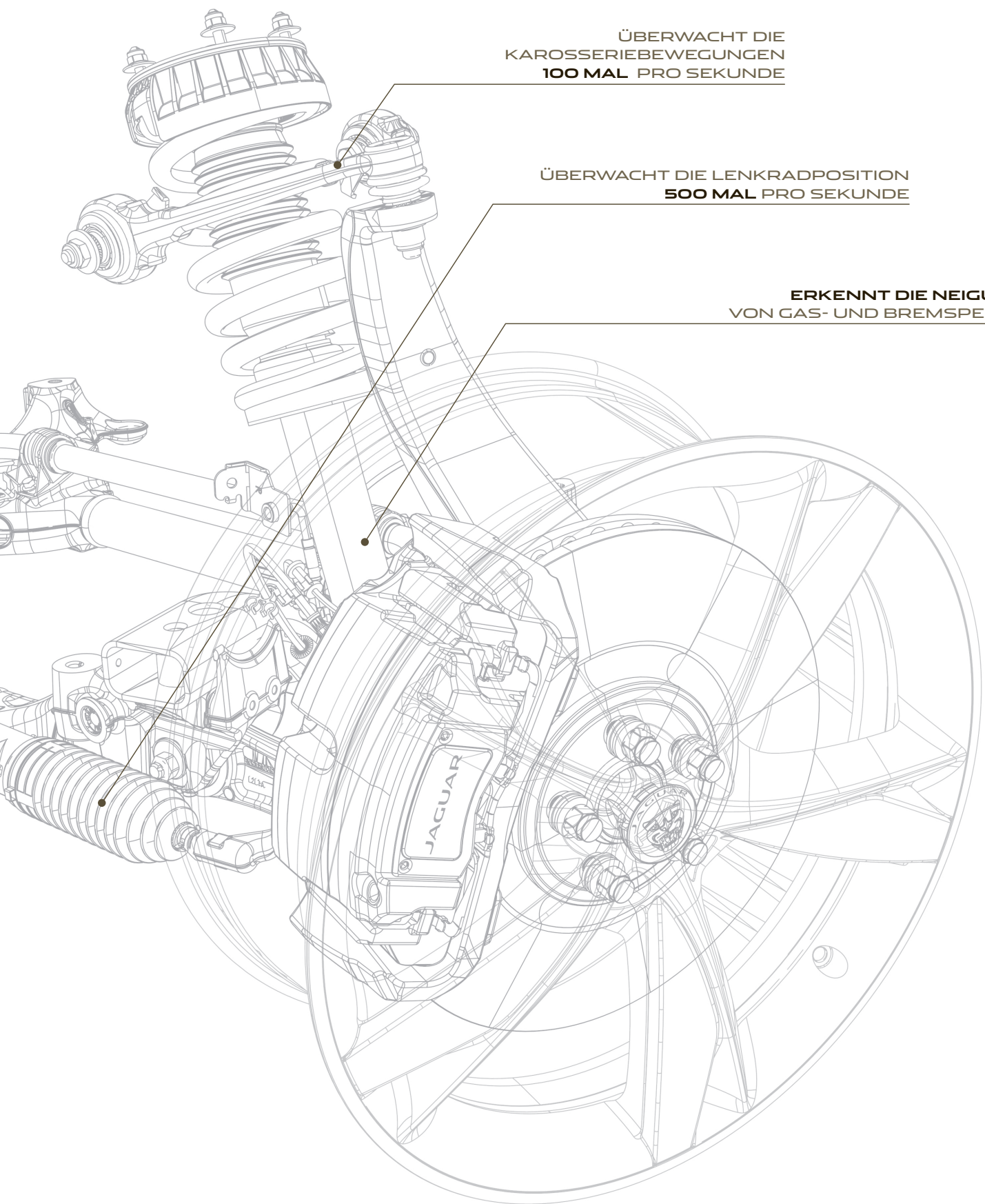

ÜBERWACHT DIE  
KAROSSERIEBEWEGUNGEN  
**100 MAL PRO SEKUNDE**

ÜBERWACHT DIE LENKRADPOSITION  
**500 MAL PRO SEKUNDE**

**ERKENNT DIE NEIGUNG  
VON GAS- UND BREMSPEDAL**

#### **SPORTFAHRWERK MIT ADAPTIVER DÄMPFUNG**

Das Sportfahrwerk mit adaptiver Dämpfung der Jaguar F-TYPE S Modelle passt sich kontinuierlich an die Fahrbedingungen an. Das System misst die Karosseriebewegungen sowie die Roll- und Neigungsraten 100 mal pro Sekunde und regelt die Dämpfung so, dass stets eine stabile Straßenlage für eine optimale Fahrzeugkontrolle gewährleistet ist. Zudem erfasst das System die Lenkradposition 500 mal pro Sekunde, um die Rollrate der Karosserie vorwegzunehmen und die entsprechenden Dämpfer zur Minderung der Rollbewegung straffer einzustellen.

## SOUVERÄNITÄT SPÜREN



Das Jaguar Performance-Bremssystem, das Jaguar High-Performance-Bremssystem und das Jaguar Super-Performance-Bremssystem: Alle drei Systeme wurden konzipiert, um eine gleichbleibend hohe Bremsleistung sicherzustellen. Sie verfügen über innenbelüftete Bremsscheiben mit einem Durchmesser von bis zu 380 mm. Die Bremskühlung wird durch zusätzliche Hohlräume und Kanäle in der Aufhängung verbessert, die unter Verwendung moderner numerischer Strömungssimulationen entwickelt wurden. Bei den vorderen Bremssätteln des Jaguar F-TYPE wurde das Gewicht durch einen starken Einsatz von Aluminium reduziert, wovon sowohl das Handling als auch der Fahrkomfort profitieren.

Die kurze Lenkübersetzung reagiert umgehend auf die Lenkbewegungen des Fahrers, während jede Komponente in der Aluminium-Monocoque-Konstruktion des Jaguar F-TYPE für Stabilität und Verwindungssteifigkeit sorgt, um eine möglichst direkte Verbindung zwischen den Händen des Fahrers am Lenkrad und den Reifen auf der Straße zu schaffen.



LEICHTE  
ALUMINIUMKOMPONENTEN  
REDUZIEREN DIE  
UNGEFEDERTEN MASSES



**380 mm VORNE / 376 mm HINTEN**  
EXTREM LEISTUNGSSTARKE BREMSEN

ABBILDUNG: ALS SONDERAUSSTATTUNG ERHÄLTICHE ROTE BREMSSÄTTEL





## SELBST DAS DACH IST SCHNELL

Geschwindigkeit steckt in der DNA des Jaguar F-TYPE. So lässt sich auch sein Dach in nur 12 Sekunden vollständig öffnen und schließen. Vollautomatisch. Selbst bei Geschwindigkeiten bis zu 50 km/h. Das mehrlagige Stoffverdeck des Jaguar F-TYPE hat zudem ein äußerst geringes Gewicht und trägt dank seines äußeren High-Tech Gewebes erheblich zur Geräuschdämmung bei.



VERDECK BIS **50 KM/H** | **12 SEKUNDEN**



## INTERAKTION ZWISCHEN FAHRER UND FAHRZEUG

Der Jaguar F-TYPE ist darauf ausgelegt, dem Fahrer in hohem Maße Rückmeldungen auf seine Fahrbefehle zu geben, damit dieser die sportliche Dynamik des Fahrzeugs in vollem Umfang ausschöpfen und genießen kann.

Im Fahrer-fokussierten Cockpit lenkt nichts von der puren Fahrfreude ab. Das übersichtliche und extrem niedrige Armaturenbrett bietet eine optimale Sicht und das intelligente Belüftungssystem wird nur sichtbar, wenn es benötigt wird.

## EINFACH FAHREN



Die Bedienung des Touchscreens und der Multifunktionssteuerelemente erfolgt intuitiv. Die Skalen sind einfach, klar und analog – ein wichtiges Merkmal für einen Sportwagen. Die Anzeige der jeweiligen Einstellung ist in die Dualmodus-Schalter der automatischen Klimaanlage integriert, wobei diese je nach Funktion neu konfiguriert wird.

Für leistungsorientiertes Fahren ist eine manuelle Steuerung der Gangwechsel über den SportShift-Wahlhebel in der Mittelkonsole des Jaguar F-TYPE oder über die Schaltwippen am Lenkrad möglich. Blitzschnelle, sequenzielle Gangwechsel sorgen für ein betont sportliches Fahrgefühl und werden durch den unverwechselbaren Sound der Abgasanlage noch unterstrichen.





1+1



## JAGUAR F-TYPE

**MOTOR:** 3.0 V6 KOMPRESSOR

**HÖCHSTLEISTUNG:** 250 KW (340 PS)

**MAXIMALES DREHMOMENT:** 450 Nm

**0-100 KM/H:** 5,3 Sekunden

**HÖCHSTGESCHWINDIGKEIT:** 260 km/h

**GETRIEBE:** 8-Gang-8HP-Quickshift-Automatikgetriebe von ZF, SportShift-Gangwahlhebel, Schaltwippen am Lenkrad

**AUFHÄNGUNG:** Sportfahrwerk

**DIFFERENZIAL:** Offenes Differenzial

**BREMSSYSTEM:** Leistungsstarkes Jaguar Bremssystem mit Bremsscheibendurchmesser von 354 mm (vorn) und 325 mm (hinten) mit Bremssätteln in Silber

**LEICHTMETALLFELGEN & REIFEN:** 18-Zoll-Leichtmetallfelgen mit Hochleistungsreifen

**AUDIO:** Jaguar 180-Watt-Klangsystem mit 6 Lautsprechern

**ABMESSUNGEN:** Länge: 4470 mm, Breite: 1923 mm, Radstand: 2622 mm, Gewicht: 1597 kg, Kofferraumvolumen: 196 Liter



## JAGUAR F-TYPE S

**MOTOR:** 3.0 V6 KOMPRESSOR

**HÖCHSTLEISTUNG:** 280 KW (380 PS)

**MAXIMALES DREHMOMENT:** 460 Nm

**0-100 KM/H:** 4,9 Sekunden

**HÖCHSTGESCHWINDIGKEIT:** 275 km/h

**GETRIEBE:** 8-Gang-8HP-Quickshift-Automatikgetriebe von ZF, SportShift-Gangwahlhebel, Schaltwippen am Lenkrad

**ABGASANLAGE:** Aktive Sport-Abgasanlage

**AUFHÄNGUNG:** Sportfahrwerk mit adaptiver Dämpfung

**DIFFERENZIAL:** Sperrdifferenzial

**BREMSSYSTEM:** Jaguar Hochleistungsbremssystem mit Bremsscheibendurchmesser von 380 mm (vorn) und 325 mm (hinten) mit Bremssätteln in Schwarz

**LEICHTMETALLFELGEN & REIFEN:** 19-Zoll-Leichtmetallfelgen mit Hochleistungsreifen

**AUDIO:** Jaguar 180-Watt-Klangsystem mit 6 Lautsprechern

**ABMESSUNGEN:** Länge: 4470 mm, Breite: 1923 mm, Radstand: 2622 mm, Gewicht: 1614 kg, Kofferraumvolumen: 196 Liter



## JAGUAR F-TYPE V8 S

**MOTOR:** 5.0 V8 KOMPRESSOR

**HÖCHSTLEISTUNG:** 364 KW (495 PS)

**MAXIMALES DREHMOMENT:** 625 Nm

**0-100 KM/H:** 4,3 Sekunden

**HÖCHSTGESCHWINDIGKEIT:** 300 km/h

**GETRIEBE:** 8-Gang-8HP-Quickshift-Automatikgetriebe von ZF, SportShift-Gangwahlhebel, Schaltwippen am Lenkrad

**ABGASANLAGE:** Schaltbare Sport-Abgasanlage

**AUFHÄNGUNG:** Sportfahrwerk mit adaptiver Dämpfung

**DIFFERENZIAL:** Aktives Differenzial von Jaguar

**BREMSSYSTEM:** Jaguar Superleistungsbremssystem mit Bremsscheibendurchmesser von 380 mm (vorn) und 376 mm (hinten) mit Bremssätteln in Schwarz

**LEICHTMETALLFELGEN & REIFEN:** 20-Zoll-Leichtmetallfelgen mit Oberfläche in Silber und Hochleistungsreifen

**AUDIO:** Jaguar 180-Watt-Klangsystem mit 6 Lautsprechern

**ABMESSUNGEN:** Länge: 4470 mm, Breite: 1923 mm, Radstand: 2622 mm, Gewicht: 1665 kg, Kofferraumvolumen: 196 Liter

# IHR GANZ PERSÖNLICHER JAGUAR

Ihr Jaguar F-TYPE ist immer auch ein Spiegelbild Ihrer Persönlichkeit. Von der Auswahl der Modellversion, die Ihren Anspruch an Leistung und Dynamik erfüllt, über die Ausstattungsmerkmale bis hin zu dem umfangreichen Angebot an Zubehörartikeln können Sie Ihren ganz eigenen Jaguar F-TYPE kreieren.



## **CARBON-PACK**

Das Carbon-Pack für den Jaguar F-TYPE umfasst Außenspiegelkappen, seitliche Luftauslässe, Lufteinlässe auf der Motorhaube und Überrollbügel in hochwertigem Karbon. Diese Artikel sind auch separat erhältlich.

ABGEBILDETES FAHRZEUG: JAGUAR F-TYPE S IN SATELLITE GREY MIT CARBON-PACK ALS ZUBEHÖR

## **SPORTLENKRAD MIT ABGEFLACHTER UNTERSEITE UND SCHALTWIPPEN AUS ALUMINIUM**

Sportlenkrad aus weichem Leder mit abgeflachter Unterseite, perfekt ergänzt durch Schaltwippen aus Aluminium.



## **20-ZOLL-LEICHTMETALLFELGEN IM DESIGN "CARBON BLADE"**

Wählen Sie aus einer Kollektion attraktiver Leichtmetallfelgen, darunter die geschmiedeten 20-Zoll-Premium-Leichtmetallfelgen mit Aero-Speichen und Karboneinsätzen.



## **SEITLICHER LUFTAUSSLASS IN SCHWARZ**

Wunderschöne seitliche Luftauslässe in Schwarz betonen die Dynamik des Fahrzeugs.

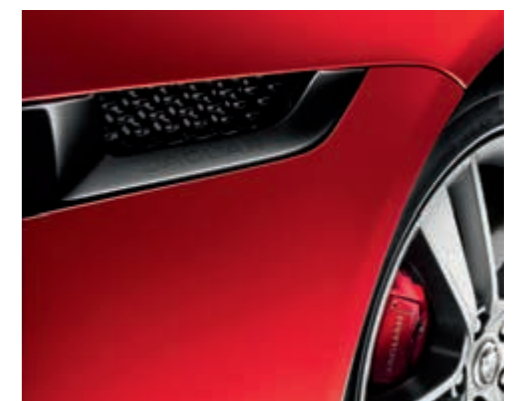

# BEKENNEN SIE FARBE

Erst die individuelle Auswahl der Außenfarbe und der Interieurgestaltung machen den Jaguar F-TYPE zu Ihrem persönlichen Jaguar F-TYPE. Wählen Sie aus den atemberaubenden Lack- und Materialkombinationen und machen Sie ein Statement, das exakt Ihrem Temperament und Ihrem Stil entspricht.

## UNI



Ebony



Polaris White



Salsa Red

## PREMIUM



Ultimate Black



Satellite Grey



Stratus Grey



Rhodium Silver



Indigo



Lunar Grey

## SONDERFARBEN



Black Amethyst



Firesand

## PERFORMANCE-FARBEN



Italian Racing Red



British Racing Green

## LEDER UND KONTRASTNÄHTE

### LEDER & PREMIUM-VELOURS / KONTRASTNÄHTE



Jet/Jet

Mineral/  
Mineral

Cirrus/Cirrus

### LEDER / KONTRASTNÄHTE



Jet/Jet

Mineral/  
Mineral

Cirrus/Cirrus

### PREMIUM-LEDER / KONTRASTNÄHTE



Camel/Jet

Brogue/  
Ivory

### PREMIUM-LEDER / KONTRASTNÄHTE

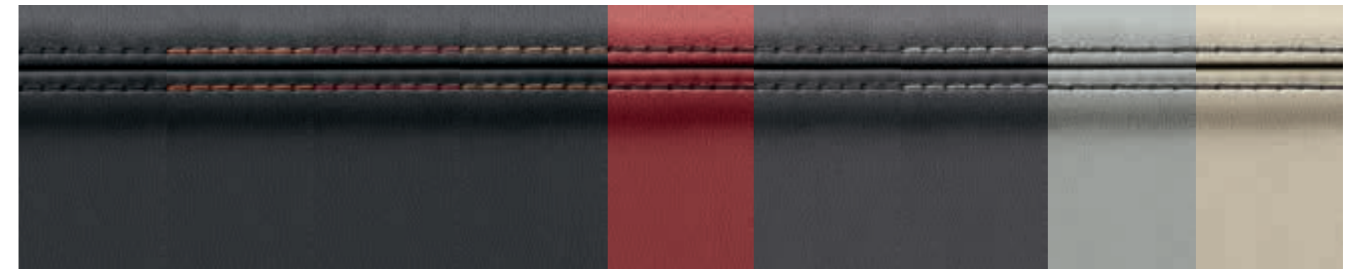

Jet/Jet

Jet/  
Firesand

Jet/Red

Jet/Camel

Red/Jet

Mineral/  
Mineral

Mineral/  
Cirrus

Cirrus/  
Mineral

Ivory/  
Mineral

## DACHVERKLEIDUNG

### MORZINE

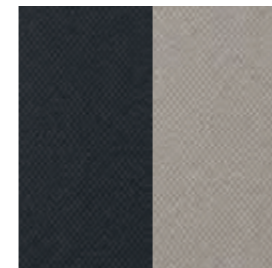

Jet

Stone

### PREMIUM-LEDER



Jet

Red

Stone

Ivory

## PANEELE

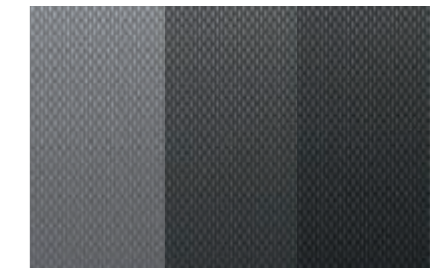

Light Hex  
Aluminium

Dark Hex  
Aluminium

Black Hex  
Aluminium

## SICHERHEITSGURTE

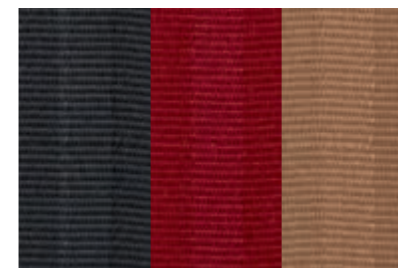

Jet

Red

Camel

## TEPPICHE

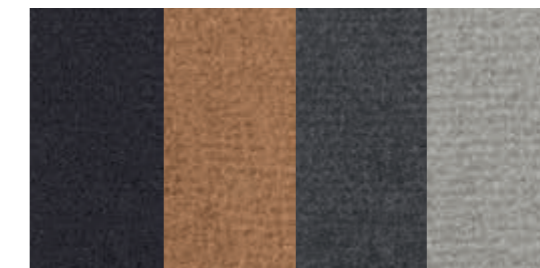

Jet

Camel

Mineral

Cirrus





#### WICHTIGER HINWEIS

Jaguar Cars Limited ist grundsätzlich bemüht, seine Fahrzeuge zu optimieren. Daher ergeben sich bezüglich der Spezifikationen, des Designs und der Fertigung immer wieder Änderungen. Wir bemühen uns nach Kräften, aktuelle Unterlagen bereitzustellen. Trotzdem wird diese Broschüre keine unfehlbare Übersicht über geltende Spezifikationen bieten können. Sie stellt zudem kein Angebot für ein bestimmtes Fahrzeug dar. Vertriebsunternehmen und Vertragspartner agieren weder aufgrund ausdrücklicher noch stillschweigender Versprechen oder Darstellungen als Vertreter von Jaguar Cars Limited.

#### INNOVATIONEN ZUM SCHUTZ DER UMWELT BEI JAGUAR

Jaguar führt eine Unternehmenstradition fort und treibt Innovationen zum Schutz der Umwelt entschieden voran. Von der Wahl leichter Werkstoffe und schlanker Produktionsmethoden bis hin zur Effizienz der Motoren und Designs sieht sich Jaguar dem Ziel eines nachhaltigen Unternehmens verpflichtet und möchte die Auswirkungen seiner Tätigkeiten auf die Umwelt so weit wie möglich reduzieren.

Das Flaggschiffmodell Jaguar XJ erhielt als erster Jaguar die Zertifizierung nach ISO 14040, der internationalen Norm für die Ökobilanz von Fahrzeugen (engl. auch LCA – Life Cycle Assessment). Die Zertifizierung bewertet die Auswirkungen eines Fahrzeugs auf die Umwelt, von der Beschaffung der Komponentenmaterialien und den Fertigungsprozessen über die Nutzungsphase bis hin zur Entsorgung. Doch das ist nicht alles ... Jedes neue Fahrzeug von Jaguar wird so konzipiert, dass es zu 85 % recycelbar und wiederverwertbar ist. Darüber hinaus ist es zu 95 % rückgewinnbar und wiederverwertbar, wovon 10 % auf die Energieerzeugung entfallen.

Der innovative Einsatz leichten Aluminiums beim Jaguar XJ, F-TYPE und Jaguar XK, deren Karosseriestruktur bis zu 50 % Recyclingmaterial enthält, sorgt für erhebliche Leistungsvorteile. Dazu zählen ein geringerer Kraftstoffverbrauch und weniger CO<sub>2</sub> sowie eine dynamischere Fahrleistung, die auf das gewichtsparende Design zurückzuführen ist.

Jaguar sieht sich in der Pflicht, die Abhängigkeit von fossilen Brennstoffen zu senken, weniger Ressourcen zu verbrauchen und weniger Abfall zu erzeugen. Schon heute werden die bei der Montage freigesetzten CO<sub>2</sub>-Emissionen aller seit 2009 in Großbritannien gebauten Jaguar Fahrzeuge ausgeglichen. Für jede Tonne CO<sub>2</sub>, die bei der Montage freigesetzt wird, investiert Jaguar in Projekte zur Kohlenstoffreduzierung, um anderswo eine ebensolche Tonne CO<sub>2</sub> einzusparen.

Mit diesem Ausgleich kann Jaguar sofort handeln und die Auswirkungen seiner Tätigkeiten auf die Umwelt im Rahmen eines integrierten Kohlenstoffmanagementplans reduzieren. Dieser Plan des Unternehmens umfasst auch Ziele für die Reduzierung der CO<sub>2</sub>-Emissionen während des Betriebs sowie der zu entsorgenden Abfälle bis 2012 um 25 %. Ferner sollen der Wasserverbrauch bis 2012 um 10 % und die durchschnittlichen, über die Abgasanlage der Flotte ausgestoßenen CO<sub>2</sub>-Emissionen bis 2015 um 25 % reduziert werden. Als Vergleichswerte dienen die Zahlen des Jahres 2007.

Damit nicht genug ... Denn hinzu kommen seit 1998 gemäß ISO 14001 zertifizierte Produktionsanlagen von Weltklasseformat, die Kürzung von Transportkilometern und die Einführung neuer Methoden zur Energieerzeugung aus Nahrungsmittelabfällen an unserem britischen Hauptsitz.

Das sind echte Innovationen zum Schutz der Umwelt bei Jaguar.

#### KRAFTSTOFFVERBRAUCH

F-TYPE  
 CO<sub>2</sub>-Emissionen, innerorts g/km - 294  
 CO<sub>2</sub>-Emissionen, außerorts g/km - 161  
 CO<sub>2</sub>-Emissionen, kombiniert g/km - 209  
 Innerorts l/100km - 12,6  
 Außerorts l/100km - 6,9  
 Kombiniert l/100km - 9,0

F-TYPE S  
 CO<sub>2</sub>-Emissionen, innerorts g/km - 299  
 CO<sub>2</sub>-Emissionen, außerorts g/km - 163  
 CO<sub>2</sub>-Emissionen, kombiniert g/km - 213  
 Innerorts l/100km - 12,8  
 Außerorts l/100km - 7,0  
 Kombiniert l/100km - 9,1

F-TYPE V8 S  
 CO<sub>2</sub>-Emissionen, innerorts g/km - 371  
 CO<sub>2</sub>-Emissionen, außerorts g/km - 194  
 CO<sub>2</sub>-Emissionen, kombiniert g/km - 259  
 Innerorts l/100km - 15,9  
 Außerorts l/100km - 8,3  
 Kombiniert l/100km - 11,1

Jaguar Land Rover Deutschland GmbH  
 Am Kronberger Hang 2a,  
 65824 Schwalbach  
 F-TYPE.COM



Drucked in England JLM/13/01/12/0912



**JAGUAR**

F-TYPE.COM