

ISUZU
D-MAX

SUPER DAYLIGHT



อีซูซุดีแมคซ์ ใหม่! **ซูเปอร์เดย์ไลท์** 2 ประตู มาตรฐานใหม่ของปิกอัพระดับโลก !



ISUZU

ISUZU

อีซูซุดีแมคซ์ ใหม่! ซูเปอร์เดย์ไลท์

ISUZU D-MAX SUPER DAYLIGHT 2 DOORS

ความสูงรูปแบบไหน...ก็สร้างได้

ไม่ว่าคุณจะใช้ชีวิตกับงาน หรือให้เวลากับเรื่องส่วนตัว

อีซูซุดีแมคซ์ 2 ประตู จะพาคุณเดินทางสู่ชีวิตอีกระดับ

กับมาตรฐานใหม่ของปิกอัพระดับโลก ด้วยรูปลักษณ์สไตล์สปอร์ต

เพียบพร้อมฟังก์ชันการใช้งาน สมบูรณ์แบบทุกสมรรถนะการจับนี้

ให้คุณสร้างสรรค์ความสูงได้ทุกรูปแบบ และใช้ชีวิตเต็มทีในแบบของคุณ







ใหม่! อีซูซุ ซูเปอร์เดย์ไลท์ (ISUZU SUPER DAYLIGHT)*

มาตรฐานใหม่แห่งโลกปิกอัพ ด้วยไฟส่องสว่างเวลากลางวัน โดดเด่น สะกดทุกสายตา สไตลิ่งรถยนต์นั่งระดับหรูจากยุโรป บ่งบอกความเป็นผู้นำ ในทุกเส้นทาง พร้อมเสริมความปลอดภัยในขณะขับขี่ให้คุณมั่นใจยิ่งขึ้นในทุกสภาวะการขับขี่



Muscular Fender*

โค้งล้อขึ้นรูปขนาดใหญ่ บึกบึน ทรงพลัง

ไฟหน้าใหม่ โปรเจกเตอร์โคมรูปตา*

ดีไซน์แบบ Free-form เท่สปอร์ต เหนือระดับ



Shark Fin Antenna*

เสาอากาศสุดล้ำ สไตลิ่งสปอร์ตล้ำ

ISUZU D-MAX SUPER DAYLIGHT 2 DOORS

AGGRESSIVE FORM
EXTERIOR

ปลุกเร้าทุกสัมผัส ด้วยรูปลักษณ์ดุดันแบบ Aggressive Form ใช้หลักการออกแบบ 3 Dimension Structure เฝยมัดกล้ามเนื้อที่แฝงซึ่งพลัง และเส้นสายต่อเนื่องรอบคัน ให้รถแลดูมีมิติทุกกระเยะ พร้อมให้ความรู้สึกถึงการขับเคลื่อนไปข้างหน้าแม้หยุดนิ่ง



กล้องมองหลังแบบ Built-in*

ให้ถึงความสวยงาม และฟังก์ชัน เสริมความปลอดภัย ถอยจอดมั่นใจทุกสภาวะการขับขี่



ไฟท้าย LED ดีไซน์ใหม่*

โดดเด่น ทันสมัยไม่ซ้ำใคร



ล้อแม็กซ์*

เสริมความโดดเด่น เท่สะกดสายตา หล่อหรูเหนือระดับ

* อุปกรณ์มาตรฐานเฉพาะรุ่น โปรดศึกษารายละเอียดรุ่นรถยนต์ และอุปกรณ์จากตารางด้านหลั้



ISUZU D-MAX SUPER DAYLIGHT 2 DOORS

SUPER COMFORT



เปลี่ยนทุกสัมผัสแห่งโลกการจับพู่กันมิติใหม่แห่งความสบาย

ด้วยเส้นสายที่ถ่ายทออดสัมผัสแห่งความหรูหรา และอบอุ่นปลอดภัย วัสดุแนวคิดการออกแบบสำหรับคนทั้งโลก **UNIVERSAL DESIGN** และเทคโนโลยีล้ำสมัยให้คุณสัมผัสอิสระภาพใหม่ แห่งการเดินทางบนโลกส่วนตัวที่สมบูรณ์แบบ

らくらく
Raku Raku : Comfortable

ออกแบบอุปกรณ์การใช้งานต่างๆ ให้ใช้งานสะดวกสบายเป็นธรรมชาติ

かんたん
Kantan : Easy

ออกแบบรูปทรงและจัดวางตำแหน่งอุปกรณ์ต่างๆ ให้เข้าใจและใช้งานง่าย จากมุมมองหรือสัมผัสเพียงครั้งเดียว

あなた次第
Anata Shidai : Up to you

เพิ่มมิติการใช้งานให้หลากหลาย เพื่ออรรถประโยชน์ในการใช้งานสูงสุด สำหรับทุกไลฟ์สไตล์ อยากรับใช้งานแบบไหน ก็ใช้ได้ตามความต้องการของแต่ละคน

UNIVERSAL DESIGN

ศาสตร์แห่งการออกแบบโดยให้ผู้ใช้รถเป็นศูนย์กลาง ด้วยการจัดวางตำแหน่งที่นั่ง และอุปกรณ์ต่างๆ ภายในรถให้เข้ากับทุกสรีระ เพื่อการใช้งานง่าย สะดวกสบาย และใช้งานได้หลากหลายรูปแบบ

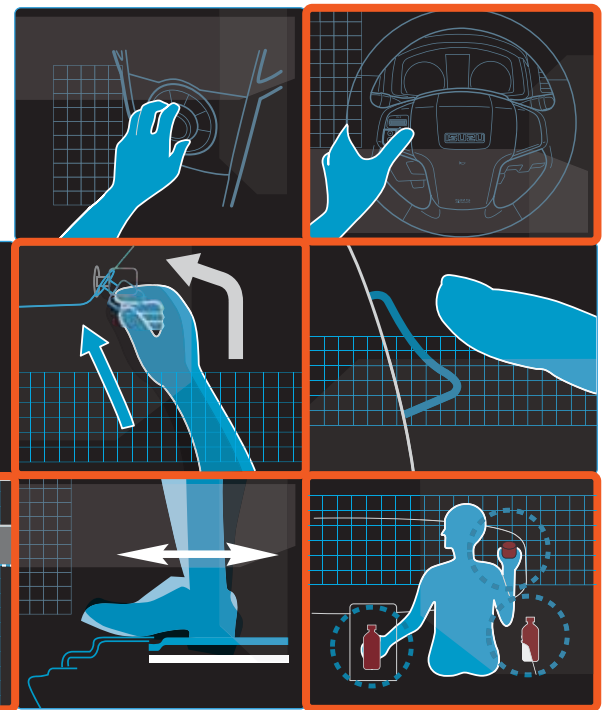



ISUZU D-MAX SUPER DAYLIGHT 2 DOORS

FIRST-CLASS

COCKPIT INTERIOR

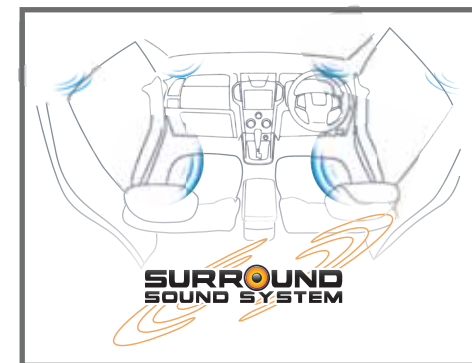

สัมผัสความหรูหราแบบ First-class กันที่ที่เข้าสู่ห้องโดยสารของ อีซูซุดีแม็กซ์ 2 ประตู

- คอนโซลหน้าโดดเด่นทุกรายละเอียด
- หน้าปัดแบบ Super Vision พร้อมหน้าจอ MID* [Multi-information Display] แสดงข้อมูลการขับขี่
- ระบบปรับความเย็นอัตโนมัติ* ให้ความเย็นทั่วถึง

ปรากฏการณ์แห่งความบันเทิงเต็มรูปแบบ ISUZU MEDIA SOLUTIONS*

...เปลี่ยนทุกการเดินทางให้เป็นช่วงเวลาแห่งความสูงที่ใครๆ อยากสัมผัส

- ใหม่! ช่องต่อ USB* ให้คุณเชื่อมต่ออุปกรณ์ความบันเทิงได้หลากหลายถึง iPod, iPhone, Smart Phone, MP3 และ Flash Drive อย่างง่ายดาย
- จัดวางระบบเสียงแบบ Surround Sound รอบทิศทางสูงสุดถึง 6 ลำโพง*
- กระหึ่มกับลำโพงขนาด 6x9 นิ้ว พร้อมลำโพง Exciter* ติดตั้งบนเพดาน
- หน้าจอขนาด 7 นิ้ว* ความละเอียดสูงระดับ 1.15 ล้านพิกเซล
- Ecology Mode* แสดงอัตราสิ้นเปลืองน้ำมันแบบ Real-time หรือแบบย้อนหลัง 10 วัน
- i-GENii*ระบบเพื่อนำทางอัจฉริยะ พร้อมระบบรายงานสภาพการจราจรแบบ Real-time**

* อุปกรณ์มาตรฐานเฉพาะรุ่น

** ข้อมูลสภาพการจราจรเป็นไปตามบริษัทผู้ผลิตระบบนำทาง
โปรดศึกษารายละเอียดรุ่นรถยนต์ และอุปกรณ์จากตารางด้านหลัง

ISUZU D-MAX SUPER DAYLIGHT 2 DOORS

SUPER POWER EURO 4 ENGINE



ISUZU Ddi SUPER COMMONRAIL พัฒนาใหม่มาตรฐานยูโร 4 เป็นมิตรกับสิ่งแวดล้อมยิ่งขึ้น

ด้วยความเชี่ยวชาญของอีซูซุในด้านเครื่องยนต์ดีเซล อีซูซุจึงใช้เทคโนโลยีขั้นสูงในการพัฒนาองค์ประกอบต่างๆ เพื่อให้เครื่องยนต์อีซูซุ ดีดีไอ ซูเปอร์คอมมอนเรล เวอร์ชันล่าสุดสามารถผ่านมาตรฐานไอเสียที่เข้มงวดระดับยูโร 4 แต่ยังคงรักษาประสิทธิภาพความประหยัดน้ำมันสูงสุด และยังคงให้กำลังแรงม้า แรงบิดรวมถึงการตอบสนองที่เช่นเดิม

- เทคโนโลยีเทอร์โบแปรผัน VGS Turbo พัฒนาใหม่ล่าสุด! แบบ ZERO GAP
- EGR Valve ที่มี IC ซิปประมวลผลทำงานด้วยไฟฟ้า ครั้งแรกของวงการปิกอัพช่วยให้ประหยัดน้ำมัน และลดมลพิษอย่างมีประสิทธิภาพสูงสุด
- หัวฉีดน้ำมันเชื้อเพลิงแบบ 8 รู ฉีดละอองน้ำมันละเอียดมากขึ้นเพิ่มประสิทธิภาพการเผาไหม้ ประหยัดน้ำมันยิ่งขึ้น
- อินเทอร์คูลเลอร์ขนาดใหญ่ด้านหน้ารถ ให้ประสิทธิภาพในการระบายความร้อนดียิ่งขึ้น

ISUZU Ddi 3.0 VGS TURBO ขนาด 3,000 ซีซี พร้อมเทคโนโลยีเทอร์โบแปรผัน ให้พลังสูงถึง 177 แรงม้า [130 กิโลวัตต์] ที่ 3,600 รอบ/นาที และแรงบิดสูงแบบต่อเนื่อง (High Flat-torque) สูงถึง 380 นิวตัน-เมตร ที่ 1,800 - 2,800 รอบ/นาที

ISUZU Ddi 2.5 VGS TURBO ขนาด 2,500 ซีซี ฝาส่วนเทคโนโลยีเทอร์โบแปรผัน ให้พลังแรงจัดถึง 136 แรงม้า [100 กิโลวัตต์] ที่ 3,600 รอบ/นาที และแรงบิดสูงแบบต่อเนื่อง (High Flat-torque) สูงถึง 320 นิวตัน-เมตร ที่ 1,800 - 2,800 รอบ/นาที

ISUZU Ddi 2.5 TURBO ขนาด 2,500 ซีซี ให้พลัง 116 แรงม้า [85 กิโลวัตต์] ที่ 3,600 รอบ/นาที และแรงบิดสูงแบบต่อเนื่อง (High Flat-torque) สูงถึง 280 นิวตัน-เมตร ที่ 1,800 - 2,200 รอบ/นาที



เกียร์ออโตแมติก 5 สปีด IIUU REV TRONIC ให้อารมณ์สปอร์ตรวดเร็วฉับไว ขับสนุกอย่างมั่นใจ ให้คุณทะยานไปในทุกเส้นทางอย่างทรงพลัง

เกียร์ธรรมดา 5 สปีด IIUU SPORT-SHIFT ช่วงชักสั้น เข้าเกียร์ง่าย เร็ว และกระชับ

ช่วงรอบเดินเบา

อัตราสิ้นเปลืองน้ำมันเชื้อเพลิง

รอบ/นาที

การเขยิบคันเร่ง

การใช้เบรก

รอบเครื่องยนต์



VERSION 1.1

ISUZU INSIGHT VERSION 1.1

อีซูซุอินไซต์ เทคโนโลยีชุดจุกอากาศยาน รู้ลึก ละเอียดยับ หนึ่งเดียวแห่งวงการปิกอัพที่อีซูซุคิดค้นเทคโนโลยีอัจฉริยะที่ช่วยให้ผู้ขับขี่สามารถพัฒนาการขับของตัวเอง ทั้งด้านความประหยัดน้ำมันและความปลอดภัย ได้เต็มศักยภาพยิ่งขึ้น พัฒนาใหม่! เวอร์ชัน 1.1 สามารถวิเคราะห์พฤติกรรมการใช้รถของผู้ใช้ชาวไทยได้อย่างมีประสิทธิภาพยิ่งขึ้น



ISUZU D-MAX SUPER DAYLIGHT 2 DOORS

SUPER PERFORMANCE

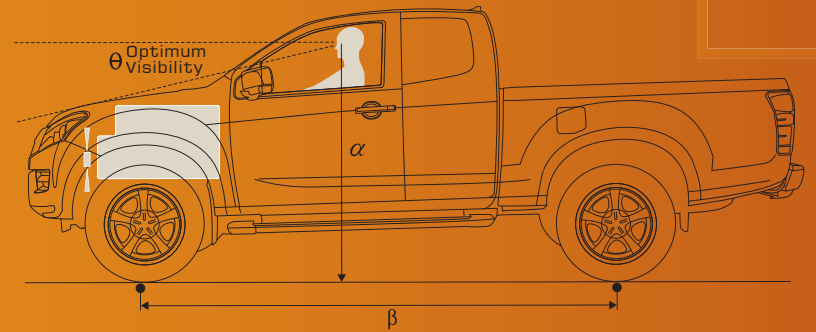
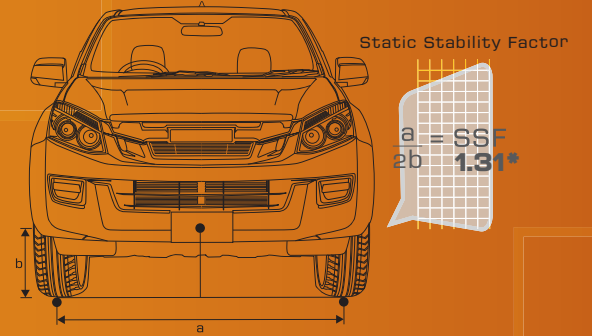

i-GRIP PLATFORM

ISUZU Gravity Responsive Intelligent Platform

ทรงตัว...ก็รีบ!

i-GRIP ทรงตัวก็รีบ! ด้วยช่วงล่างออกแบบพิเศษ

ช่วงล่าง i-GRIP ออกแบบพิเศษให้ทุกส่วนทำงานประสานเป็นหนึ่ง ด้วยระยะฐานล้อ และช่วงล้อที่กว้างกว่า สมดุลกับขนาดตัวรถ พร้อมจัดวางตำแหน่งเครื่องยนต์แบบ Semi-midship เยื้องหลังเพลาลหน้า ช่วยกระจายน้ำหนักให้สมดุลยิ่งขึ้น ฝาสนช่วงล่างหน้าแบบอิสระปีกนก 2 ชั้น พร้อมคอยล์สปริง และแหนบหลังยาวพิเศษแบบ Long Span นุ่มนวล เกาะถนนทรงตัวเยี่ยมทั้งขณะรถเปล่าหรือบรรทุกหนัก และยังลดความเหนื่อยล้าแม่เดินทางไกล

ไม่ว่าใครก็ต้องสนุกเราใจกับสมรรถนะสุดสปอร์ตของ อีซูซุดีแม็กซ์ 2 ประตู ช่วงล่างหน้าแบบอิสระปีกนก 2 ชั้น พร้อมคอยล์สปริง ฝาสนช่วงล่างหลังแบบแหนบยาวพิเศษ Long Span ดุลยภาพแห่งการยึดเกาะถนน ทรงตัวเป็นเยี่ยม ให้ความนุ่มนวลบนถนนที่ใช้ความเร็ว และนุ่มนวลเมื่ออยู่บนเส้นทางที่ขรุขระ ลดความเหนื่อยล้าแม่เดินทางไกล

การทรงตัวดีเยี่ยม! ด้วย SSF (Static Stability Factor)

คำสืมประสิทธ์ิแห่งการทรงตัวที่เหนือกว่าตามแบบฉบับอีซูซุ เพื่อให้ได้เสถียรภาพแห่งการทรงตัวที่ดียิ่งกว่า พร้อมออกแบบตำแหน่งที่นั่งให้ผู้จับพ้เป็นหนึ่งเดียวกับรถ ทั้งการมองเห็นและรับรู้ได้ถึงการตอบสนองของตัวรถในสภาวะต่างๆ ให้การบังคับควบคุมเป็นเรื่องง่าย สนุกเราใจได้ทุกเวลาที่จับพ้



*ในรุ่น ไฮแลนเดอร์
โปรดศึกษารายละเอียดรุ่นรถยนต์ และอุปกรณ์จากตารางด้านหลัง

ISUZU D-MAX SUPER DAYLIGHT 2 DOORS

SUPER SAFETY

ภายใต้ทุกรายละเอียดแห่งดีไซน์ล้ำสมัยของ อีซูซุดีแม็กซ์ 2 ประตู
เปรียบพร้อมด้วยระบบเพื่อความปลอดภัยของผู้ขับขี่
ผู้โดยสาร และทุกชีวิตที่ร่วมเส้นทาง สร้างความอุ่นใจให้ทุกคนที่แห่งการเดินทาง

ACTIVE SAFETY ระบบความปลอดภัยป้องกันก่อนเกิดอุบัติเหตุ

• อีซูซุ ซูเปอร์เดย์ไลท์ [ISUZU SUPER DAYLIGHT]*

ไฟส่องสว่างเวลากลางวัน เห็นชัดแม้กลางแดดจ้า ฝนตก หรือหมอกลางจัด
เพิ่มทัศนวิสัยที่ชัดเจนขึ้นให้แก่ผู้ร่วมทาง สามารถมองเห็นได้จากระยะไกล
ช่วยชะลอระยะการจับที่ได้ดีขึ้นทุกสถานการณ์

• ระบบเบรกสมบูร์นแบบ

- หม้อลมเบรกขนาดใหญ่พิเศษ 10.5 นิ้ว พร้อม Tied-bar
- ดิสก์เบรกหน้าขนาดใหญ่ 300 มิลลิเมตร ในรุ่น Hi-Lander พร้อมคาลิเปอร์แบบลูกสูบคู่

- ระบบป้องกันล้อล็อกขณะเบรก ABS (Anti-lock Brake System)*

แบบอิเล็กทรอนิกส์ชนิด 4-channel 4-sensor*

- ระบบกระจายแรงเบรก EBD (Electronic Brake-force Distribution)*

ให้ความแม่นยำกว่าระบบกลไกแบบ LSPV

- ระบบเพิ่มแรงเบรกอัตโนมัติ BA (Brake Assist)*

ช่วยลดระยะการเบรก เมื่อเบรกกะทันหัน

• กล้องมองภาพขณะถอยจอด Rear View Camera แบบ Built-in*

พร้อมเส้นกะระยะ Lane Guide

• ไฟหน้าแบบโปรเจกเตอร์* มองเห็นได้ชัดในยามค่ำคืน

• ไฟท้าย LED ดีไซน์ใหม่*

• ระบบล็อกประตูอัตโนมัติ Auto Door-lock* เมื่อรถวิ่งถึงความเร็วประมาณ 20-25 กม./ชม.

• ระบบป้องกันกระจกหนีบ Window Jam Protection* ด้านคนขับ

PASSIVE SAFETY ระบบความปลอดภัยปกป้องขณะเกิดอุบัติเหตุ

• โครงสร้างตัวถังแบบเหล็กกล้า High Tensile Strength Steel ความแข็งแรงสูง

เสริมความแข็งแรงให้ห้องโดยสารในจุดที่ดูดซับแรงกระแทกได้ดีที่สุด

• แอร์แบ็กคู่ Dual SRS Airbags*

• เข็มขัดนิรภัยแบบมีกลไกดึงกลับอัตโนมัติ Pretensioner Safety Belts*

• แคนพวงมาลัย และแป้นเบรกแบบยุบตัวได้

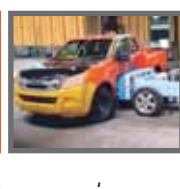
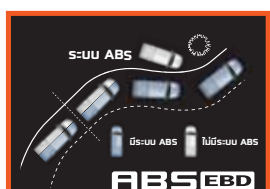

* อุปกรณ์มาตรฐานเฉพาะรุ่น

ISUZU D-MAX SUPER DAYLIGHT 2 DOORS

SUPER DURABILITY

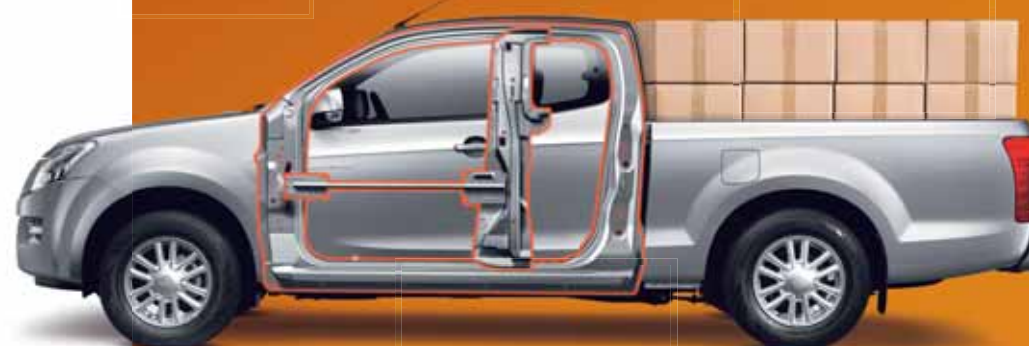

Single-piece Reinforcement

โครงสร้างเสาเหล็กกล้าแบบชิ้นรูปขึ้นเดียว
เสริมความแข็งแรง



โครงสร้างหัวเก๋ง

และโครงสร้างกระบะท้ายแบบชิ้นเดียว
แข็งแรง ลดโอกาสการเกิดสนิม
แอสซีส์ขนาดใหญ่สุด แข็งแรงที่สุด

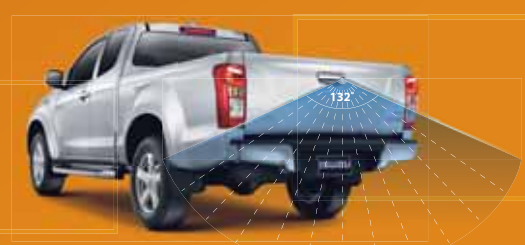

Rear View Camera
กล้องมองภาพขณะถอยจอด

มั่นใจกับความสุขในทุกการขับขี่ ด้วยเครื่องยนต์ใหม่!

อีซูซุ ดีดีโอ ซูเปอร์คอมมอนเรล ยูโร 4 ทนทานด้วยเทคโนโลยีระดับสูง

- ชุดขับเคลื่อนเพลาลูกเบี้ยวด้วยเฟืองและโซ่ (Timing Gear and Chain)
- เสื้อสูบแบบ Melt-in Liner ชุดเฟืองแบบเหนียวนำ ด้วยคลื่นความถี่สูง
- ระบบหล่อเย็นน้ำมันเครื่องที่เสื้อสูบ (Built-in Oil Cooler)
- ลูกสูบวัสดุพิเศษพร้อมช่องระบายความร้อน ในลูกสูบด้วยน้ำมันเครื่อง
- กระดองกวดาล์วแบบลูกกลิ้ง (Roller Rocker Arm) ออกแบบให้ลดแรงเสียดทานภายในเครื่องยนต์

ISUZU MAX WARRANTY

รับประกัน 3 ปี หรือ 100,000 กม.

พร้อมการตรวจเช็คฟรีตามระยะที่กำหนด
และใบรายงานอีซูซุอินไซท์ มากสุดถึง 5 ครั้ง
(ตามเงื่อนไขบริษัทฯ)



โปรดศึกษารายละเอียดรุ่นรถยนต์ และอุปกรณ์จากตารางด้านล่าง

ISUZU D-MAX SUPER DAYLIGHT 2 DOORS

LINE UP

กำหนดไลฟ์สไตล์ด้วยตัวเอง เลือกชีวิตในเส้นทางที่คุณเป็น กับมาตรฐานใหม่ของปิกอัพระดับโลก

Hi-Lander



บรอนซ์ฟ้านอร์วีเจียน
Norwegian Blue



ดำออสเตรเลียโคล
Australian Coal Black



บรอนซ์เงินอาร์กติก
Arctic Silver

Spacecab



เงินเม็กซิกัน
Mexican Silver



บรอนซ์เงินอาร์กติก
Arctic Silver



ดำออสเตรเลียโคล*
Australian Coal Black



ขาวไซบีเรีย**
Siberian White

* ยกเว้นรุ่น S
** เฉพาะรุ่น S



รุ่น Hi-Lander



รุ่น Spacecab เกด L กับ Z

ISUZU D-MAX SUPER DAYLIGHT 2 DOORS

ACCESSORIES

อุปกรณ์ตกแต่งเสริม

1. Bug Guard คั้นแมลงผากระโปรงหน้า
2. Door Visor คิวกันแดด
3. Bed Liner พื้นปูกระบะ
4. Cargo Rail แร็กกระบะท้าย
5. Bike Carrier อุปกรณ์ยึดจับจักรยาน
6. Cargo Divider อุปกรณ์แบ่งพื้นที่กระบะท้าย
7. Cargo Net ตาข่ายใส่ของในกระบะท้าย
8. Sport Package ชุดแต่งสไตล์สปอร์ต
 - Front Bumper Guard การ์ดกันชนหน้า
 - Fender Lip & Cladding Panel คิวขอบล้อและแผงด้านข้าง
9. Rubber Mat แผ่นยางปูพื้น



SPECIFICATIONS

รายละเอียดทางเทคนิค

รายละเอียด	รุ่น	Spacecab				Hi-Lander			
		S	L	Z	Z	Z		Z-Prestige	
เครื่องยนต์	M/T	M/T	M/T	M/T	M/T	A/T	M/T	A/T	M/T
รุ่น		4JK1-TC				4JK1-TCX			
แบบ		ระบบขับเคลื่อนไอเวอร์สเตดแคชพาท์ (DOHC) 4 สูบ 16 วาล์ว แถวเรียง ระบายความร้อนด้วยน้ำ คอมมอนเรล ไทโรซินแจคชั่น พร้อมเทอร์โบอินเตอร์คูลเลอร์ (ผล. 2550-2554)				ระบบขับเคลื่อนไอเวอร์สเตดแคชพาท์ (DOHC) 4 สูบ 16 วาล์ว แถวเรียง ระบายความร้อนด้วยน้ำ คอมมอนเรล ไทโรซินแจคชั่น พร้อมเทอร์โบอินเตอร์คูลเลอร์ (ผล. 2550-2554)			
ความจุกระบอกสูบ (ซีซี)		2,499				2,499			
ความกว้างกระบอกสูบ x ช่วงชัก (มม.)		95.4 x 87.4				95.4 x 87.4			
อัตราส่วนกำลังอัด (ต่อ1)		16.0				16.0			
กำลังสูงสุด-ECE Net (กิโลวัตต์/รอบต่อนาที)		85/3,600				100/3,600			
แรงบิดสูงสุด-ECE Net (นิวตัน-เมตร/รอบต่อนาที)		280/1,800-2,200				320/1,800-2,800			
ระบบขับเคลื่อน									
ระบบคิลท์									
เกียร์ธรรมดา		สปริงแบบแห้งแผ่นเดี่ยว				สปริงแบบแห้งแผ่นเดี่ยว			
เกียร์อัตโนมัติ		-				- ทอร์คคอนเวอร์เตอร์			
ระบบเบรก									
เกียร์ธรรมดา		5 เกียร์เดินหน้า ซิงโครเมส พร้อมโอเวอร์ไดรฟ์				5 เกียร์เดินหน้า ซิงโครเมส พร้อมโอเวอร์ไดรฟ์			
เกียร์อัตโนมัติ		-				5 เกียร์เดินหน้า พร้อมระบบ Rev Tronic			
อัตราทดเกียร์									
เกียร์ 1/2/3/4/5		4.008/2.301/1.427/1.000/0.745				4.008/2.301/1.427/1.000/0.745			
ดอยหลัง		3.651				3.651			
เพิกท้าย		3.583				3.909			
ระบบพวงมาลัย									
ชนิด		แบบเร็คแอนด์พีนเนียน มีเพาเวอร์ช่วย แกนพวงมาลัยสามารถยุบตัวได้				แบบเร็คแอนด์พีนเนียน มีเพาเวอร์ช่วย แกนพวงมาลัยสามารถยุบตัวได้			
อัตราทด (ต่อ1)		37.4				41.1			
รัศมีวงเลี้ยวแคบสุด (ม.)		6.0				6.3			
ระบบเบรก									
หน้า		ดิสก์เบรกแบบมีครีบริบระบายความร้อน				ดิสก์เบรกแบบมีครีบริบระบายความร้อน			
หลัง		ดรัมเบรกแบบดิสคิง/เทรลลิ่ง				ดรัมเบรกแบบดิสคิง/เทรลลิ่ง			
ระบบกันสะเทือน									
หน้า		แบบอิสระขีปนาก 2 ชั้น คอยล์สปริงและเพลาทั้งในโคลงพร้อมโช้กอัพแก๊ส				แบบอิสระขีปนาก 2 ชั้น คอยล์สปริงและเพลาทั้งในโคลงพร้อมโช้กอัพแก๊ส			
หลัง		แหนบแผ่นรูปครึ่งวงรี พร้อมโช้กอัพแก๊ส				แหนบแผ่นรูปครึ่งวงรี พร้อมโช้กอัพแก๊ส (แหนบเหนือเพลา)			
ล้อและยาง									
ล้อ		ล้อเหล็ก 6.5Jx15	อะลูมิเนียมอัลลอยด์ 6.5Jx15	อะลูมิเนียมอัลลอยด์ 6.5Jx16	อะลูมิเนียมอัลลอยด์ 7.0Jx16	อะลูมิเนียมอัลลอยด์ 7.0Jx17			
ขนาดยาง		215/70R15C		215/70R16C		245/70R16		255/65R17	
ยางอะไหล่		ล้อเหล็ก 6.5Jx15		ล้อเหล็ก 6.5Jx16		ล้อเหล็ก 7.0Jx16		ล้อเหล็ก 7.0Jx17	
มิติและความจุ									
มิติตัวรถ ยาว x กว้าง x สูง (มม.)		5,190 x 1,775 x 1,685		5,190 x 1,775 x 1,695		5,190 x 1,860 x 1,780		5,190 x 1,860 x 1,790	
มิติกระบะ ยาว x กว้าง x สูง (มม.)		1,795 x 1,530 x 465		1,795 x 1,530 x 465		1,795 x 1,530 x 465		1,795 x 1,530 x 465	
ฐานล้อ (มม.)		3,095		3,095		3,095		3,095	
ความกว้างช่วงล้อหน้า/หลัง (มม.)		1,510/1,510		1,570/1,570		1,570/1,570		1,570/1,570	
ความสูงได้ห้องรถ (มม.)		190		200		225		235	
น้ำหนักบรรทุกโดยรวม (กก.)		1,525		1,550		1,560		1,560	
ความจุใช้น้ำมัน (ลิตร)		76				76			

หมายเหตุ

- : รายละเอียดต่างๆ อาจมีการเปลี่ยนแปลงโดยไม่ต้องแจ้งให้ทราบล่วงหน้า
- : สีที่ปรากฏในภาพอาจแตกต่างจากสีจริงเนื่องจากการพิมพ์
- : อุปกรณ์มาตรฐานไม่รวมอุปกรณ์ตกแต่งเสริม
- : ก่อนใช้งานโปรดศึกษาเงื่อนไข และวิธีการใช้งานจากคู่มือการใช้รถโดยละเอียดเพื่อความปลอดภัย และประสิทธิภาพในการใช้งาน

อุปกรณ์มาตรฐาน

อุปกรณ์	รุ่น	Spacecab			Hi-Lander		
		S	L	Z	Z	Z-Prestige	
ภายนอก		M/T	M/T	M/T	M/T/A/T	M/T	M/T/A/T
ไฟหน้า		แบบอัลทีร์ไฟฟลักเตอร์	แบบโปรเจกเตอร์	แบบโปรเจกเตอร์	แบบโปรเจกเตอร์	แบบโปรเจกเตอร์	แบบโปรเจกเตอร์
ไฟท้ายแบบ LED		-	•	•	•	•	•
กระจังหน้า		สีเทาอ่อน	สีเดียวกับตัวรถ	สีเดียวกับตัวรถ	แบบโครเมียม	แบบโครเมียม	แบบโครเมียม
กันชนหน้า		สีเดียวกับตัวรถ	สีเดียวกับตัวรถ	สีเดียวกับตัวรถ	สีเดียวกับตัวรถ	สีเดียวกับตัวรถ	สีเดียวกับตัวรถ
ลายกนกแบบ Shark Fin		-	-	-	-	-	• สีเงิน
กระจกมองข้าง		สีเดียวกับตัวรถ	สีเดียวกับตัวรถ	สีเดียวกับตัวรถ	สีเดียวกับตัวรถ	สีเดียวกับตัวรถ	แบบโครเมียม
บันไดข้าง		-	-	-	•	•	•
ตัวครอบกระจัง		สีเทาอ่อน	แบบโครเมียม	แบบโครเมียม	แบบโครเมียม	แบบโครเมียม	แบบโครเมียม
กันชนท้าย		-	สีเดียวกับตัวรถ	สีเดียวกับตัวรถ	แบบโครเมียม	แบบโครเมียม	แบบโครเมียม
ภายใน							
มาตรวัดเรืองแสงแบบ Super Vision		-	•	•	•	•	•
พวงมาลัยพาวเวอร์ปรับระดับได้		•	•	•	•	•	•
พวงมาลัยปรับทอร์กแท้		-	-	-	•	•	•
ปุ่มควบคุมวิทยุที่พวงมาลัย		-	-	-	•	•	•
กระจกไฟฟ้า		-	-	-	• (พร้อมกระจกเลื่อนลงอัตโนมัติด้านคนขับ)	• (พร้อมกระจกเลื่อนขึ้น-ลงอัตโนมัติด้านคนขับ)	• (พร้อมกระจกเลื่อนขึ้น-ลงอัตโนมัติด้านคนขับ)
เซ็นทรัลล็อก		-	•	•	•	•	• (พร้อมเบรคมืออัตโนมัติเมื่อวิ่ง)
กุญแจพร้อมไฟแบบ Integrated Key		-	•	•	•	•	•
วิทยุพร้อมเครื่องเล่น DVD หน้าจอสัมผัสขนาด 7 นิ้ว		ขนาด 1 DIN	ขนาด 2 DIN	ขนาด 2 DIN	ขนาด 2 DIN	-	-
ระบบเตือนการทรงตัวของรถ		-	-	-	-	-	-
ระบบเตือนการทรงตัวของรถ		-	-	-	-	-	-
ลำโพง		2 ลำโพง	6 ลำโพง (รวมทวิตเตอร์และ Exciter)	6 ลำโพง (รวมทวิตเตอร์และ Exciter)	6 ลำโพง (รวมทวิตเตอร์และ Exciter)	6 ลำโพง (รวมทวิตเตอร์และ Exciter)	6 ลำโพง (รวมทวิตเตอร์และ Exciter)
ระบบปรับความเย็น		•	•	•	•	•	•
ช่องเสียบคีย์การ์ด		•	•	•	•	•	•
ที่ใส่แว่นตา		•	•	•	•	•	•
ช่องเก็บของแบบประชิด ที่คอนโซลหน้า		•	•	•	•	•	•
คอนโซลกลาง		แบบมีฝาปิด	แบบมีฝาปิด	แบบมีฝาปิด	แบบมีฝาปิด	แบบมีฝาปิด	แบบมีฝาปิด
ไฟในถัง		-	•	•	•	•	•
เบาะนั่ง		เบาะผ้า	เบาะผ้า	เบาะผ้า ปรับระดับสูง-ต่ำได้เฉพาะด้านผู้ขับขี่	เบาะผ้า ปรับระดับสูง-ต่ำได้เฉพาะด้านผู้ขับขี่	เบาะผ้า ปรับระดับสูง-ต่ำได้เฉพาะด้านผู้ขับขี่	เบาะผ้า ปรับระดับสูง-ต่ำได้เฉพาะด้านผู้ขับขี่
มือจับช่วยที่เสาหน้าผู้ขับขี่ และผู้โดยสาร		-	-	-	•	•	•
ที่บังแดด		•	•	•	• (พร้อมช่องเสียบเอกสารด้านผู้ขับขี่ และกระจกด้านผู้โดยสาร)	• (พร้อมช่องเสียบเอกสารด้านผู้ขับขี่ และกระจกด้านผู้โดยสาร)	• (พร้อมช่องเสียบเอกสารด้านผู้ขับขี่ และกระจกด้านผู้โดยสาร)
อุปกรณ์เพื่อความปลอดภัย							
ไฟส่องสว่างกลางวัน (Super Daylight)		-	•	•	•	•	•
ไฟเลี้ยวด้วยตัวรถ		•	•	•	•	•	•
ไฟเลี้ยวแบบ LED ที่กระจกมองข้าง		•	•	•	•	•	•
ไฟเบรกด้วย 3		•	•	•	•	•	•
ประตูเสริมความแข็งแรงเพื่อความปลอดภัย		•	•	•	•	•	•
เซ็นเซอร์น้ำมือ		•	•	•	•	•	•
แผงควบคุมไฟที่กระจกหลัง		•	•	•	•	•	•
ระบบป้องกันล้อล็อก ABS พร้อม EBD และ BA		-	•	•	•	•	•
ระบบกันสะเทือนไฟฟ้าปรับระดับผู้ขับขี่ (Jam Protection)		-	•	•	•	•	•
แอร์แบบคู่ (Dual SRS Airbags)		-	•	•	•	•	•
กระจกมองหลังแบบปรับลดแสงและทอนสี		-	•	•	•	•	•
สัญญาณกันเบียด		-	•	•	•	•	•
กล้องมองภาพด้านหลังขณะขับขี่แบบ Built-in		-	-	-	-	•	•

● อุปกรณ์มาตรฐาน - ไม่มี



ISUZU สายด่วน **0-2966-2121**
HOTLINE บริการฉุกเฉิน 24 ชม.
 ลูกค้าสัมพันธ์ (ต่างจังหวัดโทรฟรี 1-800-251-318)



www.isuzudmaxsuperdaylight.com
 www.isuzu-tis.com

